



DIGITAL PIANO
P-85/85S

ENGLISH

DEUTSCH

FRANÇAIS

ESPAÑOL

Owner's Manual
Bedienungsanleitung
Mode d'emploi
Manual de instrucciones

EN
DE
FR
ES

SPECIAL MESSAGE SECTION

This product utilizes batteries or an external power supply (adapter). DO NOT connect this product to any power supply or adapter other than one described in the manual, on the name plate, or specifically recommended by Yamaha.

WARNING: Do not place this product in a position where anyone could walk on, trip over, or roll anything over power or connecting cords of any kind. The use of an extension cord is not recommended! If you must use an extension cord, the minimum wire size for a 25' cord (or less) is 18 AWG. NOTE: The smaller the AWG number, the larger the current handling capacity. For longer extension cords, consult a local electrician.

This product should be used only with the components supplied or; a cart, rack, or stand that is recommended by Yamaha. If a cart, etc., is used, please observe all safety markings and instructions that accompany the accessory product.

SPECIFICATIONS SUBJECT TO CHANGE:

The information contained in this manual is believed to be correct at the time of printing. However, Yamaha reserves the right to change or modify any of the specifications without notice or obligation to update existing units.

This product, either alone or in combination with an amplifier and headphones or speaker/s, may be capable of producing sound levels that could cause permanent hearing loss. DO NOT operate for long periods of time at a high volume level or at a level that is uncomfortable. If you experience any hearing loss or ringing in the ears, you should consult an audiologist.

IMPORTANT: The louder the sound, the shorter the time period before damage occurs.

Some Yamaha products may have benches and / or accessory mounting fixtures that are either supplied with the product or as optional accessories. Some of these items are designed to be dealer assembled or installed. Please make sure that benches are stable and any optional fixtures (where applicable) are well secured BEFORE using.

Benches supplied by Yamaha are designed for seating only. No other uses are recommended.

NOTICE:

Service charges incurred due to a lack of knowledge relating to how a function or effect works (when the unit is operating as designed) are not covered by the manufacturer's warranty, and are therefore the owners responsibility. Please study this manual carefully and consult your dealer before requesting service.

ENVIRONMENTAL ISSUES:

Yamaha strives to produce products that are both user safe and environmentally friendly. We sincerely believe that our products and the production methods used to produce them, meet these goals. In keeping with both the letter and the spirit of the law, we want you to be aware of the following:

Battery Notice:

This product MAY contain a small non-rechargeable battery which (if applicable) is soldered in place. The average life span of this type of battery is approximately five years. When replacement becomes necessary, contact a qualified service representative to perform the replacement.

This product may also use "household" type batteries. Some of these may be rechargeable. Make sure that the battery being charged is a rechargeable type and that the charger is intended for the battery being charged.

When installing batteries, do not mix batteries with new, or with batteries of a different type. Batteries MUST be installed correctly. Mismatches or incorrect installation may result in overheating and battery case rupture.

Warning:

Do not attempt to disassemble, or incinerate any battery. Keep all batteries away from children. Dispose of used batteries promptly and as regulated by the laws in your area. Note: Check with any retailer of household type batteries in your area for battery disposal information.

Disposal Notice:

Should this product become damaged beyond repair, or for some reason its useful life is considered to be at an end, please observe all local, state, and federal regulations that relate to the disposal of products that contain lead, batteries, plastics, etc. If your dealer is unable to assist you, please contact Yamaha directly.

NAME PLATE LOCATION:

The name plate is located on the bottom of the product. The model number, serial number, power requirements, etc., are located on this plate. You should record the model number, serial number, and the date of purchase in the spaces provided below and retain this manual as a permanent record of your purchase.

Model

Serial No.

Purchase Date

PLEASE KEEP THIS MANUAL

FCC INFORMATION (U.S.A.)

1. IMPORTANT NOTICE: DO NOT MODIFY THIS UNIT!

This product, when installed as indicated in the instructions contained in this manual, meets FCC requirements. Modifications not expressly approved by Yamaha may void your authority, granted by the FCC, to use the product.

2. IMPORTANT: When connecting this product to accessories and/or another product use only high quality shielded cables. Cable/s supplied with this product MUST be used. Follow all installation instructions. Failure to follow instructions could void your FCC authorization to use this product in the USA.

3. NOTE: This product has been tested and found to comply with the requirements listed in FCC Regulations, Part 15 for Class "B" digital devices. Compliance with these requirements provides a reasonable level of assurance that your use of this product in a residential environment will not result in harmful interference with other electronic devices. This equipment generates/uses radio frequencies and, if not installed and used according to the instructions found in the users manual, may cause interference harmful to the operation of other electronic devices. Compliance with FCC regulations does

not guarantee that interference will not occur in all installations. If this product is found to be the source of interference, which can be determined by turning the unit "OFF" and "ON", please try to eliminate the problem by using one of the following measures:

Relocate either this product or the device that is being affected by the interference.

Utilize power outlets that are on different branch (circuit breaker or fuse) circuits or install AC line filter/s.

In the case of radio or TV interference, relocate/reorient the antenna. If the antenna lead-in is 300 ohm ribbon lead, change the lead-in to co-axial type cable.

If these corrective measures do not produce satisfactory results, please contact the local retailer authorized to distribute this type of product. If you can not locate the appropriate retailer, please contact Yamaha Corporation of America, Electronic Service Division, 6600 Orangethorpe Ave, Buena Park, CA90620

The above statements apply ONLY to those products distributed by Yamaha Corporation of America or its subsidiaries.

* This applies only to products distributed by YAMAHA CORPORATION OF AMERICA.

(class B)

OBSERVERA!

Apparaten kopplas inte ur växelströmskällan (nätet) så länge som den är ansluten till vägguttaget, även om själva apparaten har stängts av.

ADVARSEL: Netspændingen til dette apparat er IKKE afbrudt, så længe netledningen sidder i en stikkontakt, som er t endt — også selvom der er slukket på apparatets afbryder.

VAROITUS: Laitteen toisiopiiriin kytketty käyttökytin ei irroita koko laitetta verkosta.

(standby)

IMPORTANT NOTICE FOR THE UNITED KINGDOM Connecting the Plug and Cord

IMPORTANT. The wires in this mains lead are coloured in accordance with the following code:

BLUE : NEUTRAL
BROWN : LIVE

As the colours of the wires in the mains lead of this apparatus may not correspond with the coloured markings identifying the terminals in your plug proceed as follows:

The wire which is coloured BLUE must be connected to the terminal which is marked with the letter N or coloured BLACK.

The wire which is coloured BROWN must be connected to the terminal which is marked with the letter L or coloured RED.

Making sure that neither core is connected to the earth terminal of the three pin plug.

• This applies only to products distributed by Yamaha-Kemble Music (U.K.) Ltd.

(2 wires)

VORSICHTSMASSNAHMEN

BITTE SORGFALTIG DURCHLESEN, EHE SIE WEITERMACHEN

* Heben Sie diese Anleitung sorgfältig auf, damit Sie später einmal nachschlagen können.



WARNUNG

Befolgen Sie unbedingt die nachfolgend beschriebenen grundlegenden Vorsichtsmaßnahmen, um die Gefahr einer schwer wiegenden Verletzung oder sogar tödlicher Unfälle, von elektrischen Schlägen, Kurzschlüssen, Beschädigungen, Feuer oder sonstigen Gefahren zu vermeiden. Zu diesen Vorsichtsmaßnahmen gehören die folgenden Punkte, die jedoch keine abschließende Aufzählung darstellen:

Stromversorgung/Netzadapter

- Verwenden Sie ausschließlich die für das Instrument vorgeschriebene richtige Netzspannung. Die erforderliche Spannung finden Sie auf dem Typenschild des Instruments.
- Ausschließlich den vorgeschriebenen Adapter (PA-5D, PA-150 oder einen gleichwertigen, von Yamaha empfohlenen) verwenden. Wenn Sie den falschen Adapter einsetzen, kann dies zu Schäden am Instrument oder zu Überhitzung führen.
- Prüfen Sie den Netzstecker in regelmäßigen Abständen und entfernen Sie eventuell vorhandenen Staub oder Schmutz, der sich angesammelt haben kann.
- Verlegen Sie das Netzkabel niemals in der Nähe von Wärmequellen, etwa Heizkörpern oder Heizstrahlern, biegen Sie es nicht übermäßig und beschädigen Sie es nicht auf sonstige Weise, stellen Sie keine schweren Gegenstände darauf und verlegen Sie es nicht an einer Stelle, wo jemand darauf treten, darüber stolpern oder etwas darüber rollen könnte.

Öffnen verboten!

- Versuchen Sie nicht, das Instrument zu öffnen oder Teile im Innern zu zerlegen oder sie auf irgendeine Weise zu verändern. Das Instrument enthält keine Teile, die vom Benutzer gewartet werden könnten. Wenn das Instrument nicht richtig zu funktionieren scheint, benutzen Sie es auf keinen Fall weiter und lassen Sie es von einem qualifizierten Yamaha-Kundendienstfachmann prüfen.

Gefahr durch Wasser

- Achten Sie darauf, dass das Instrument nicht durch Regen nass wird, verwenden Sie es nicht in der Nähe von Wasser oder unter feuchten oder nassen Umgebungsbedingungen und stellen Sie auch keine Behälter mit Flüssigkeiten darauf, die herausschwappen und in Öffnungen hineinfließen könnte. Wenn eine Flüssigkeit wie z. B. Wasser in das Instrument gelangt, schalten Sie sofort die Stromversorgung aus und ziehen Sie das Netzkabel aus der Steckdose. Lassen Sie das Instrument anschließend von einem autorisierten Yamaha-Kundendienst überprüfen.
- Schließen Sie den Netzstecker niemals mit nassen Händen an oder ziehen Sie ihn heraus.

Brandschutz

- Stellen Sie keine offenen Flammen, wie z.B. Kerzen, auf dem Gerät ab. Eine offene Flamme könnte umstürzen und einen Brand verursachen.

Falls Sie etwas Ungewöhnliches am Gerät bemerken

- Wenn das Kabel des Adapters ausgefranst oder beschädigt ist, wenn es während der Verwendung des Instruments zu einem plötzlichen Tonausfall kommt, oder wenn es einen ungewöhnlichen Geruch oder Rauch erzeugen sollte, schalten Sie sofort den Einschalter aus, ziehen Sie den Adapterstecker aus der Netzsteckdose und lassen Sie das Instrument von einem qualifizierten Yamaha-Kundendienstfachmann prüfen.



VORSICHT

Befolgen Sie unbedingt die nachfolgend beschriebenen grundlegenden Vorsichtsmaßnahmen, um die Gefahr von Verletzungen bei Ihnen oder Dritten, sowie Beschädigungen des Instruments oder anderer Gegenstände zu vermeiden. Zu diesen Vorsichtsmaßnahmen gehören die folgenden Punkte, die jedoch keine abschließende Aufzählung darstellen:

Stromversorgung/Netzadapter

- Wenn Sie den Netzstecker aus dem Instrument oder der Netzsteckdose abziehen, ziehen Sie stets am Stecker selbst und niemals am Kabel. Wenn Sie am Kabel ziehen, kann dieses beschädigt werden.
- Ziehen Sie während eines Gewitters oder wenn Sie das Instrument längere Zeit nicht benutzen den Netzadapter aus der Netzsteckdose.
- Schließen Sie das Instrument niemals mit einem Mehrfachsteckverbinder an eine Steckdose an. Hierdurch kann sich die Tonqualität verschlechtern oder sich die Netzsteckdose überhitzen.

Aufstellort

- Setzen Sie das Instrument niemals übermäßigem Staub, Vibrationen oder extremer Kälte oder Hitze aus (etwa durch direkte Sonneneinstrahlung, die Nähe einer Heizung oder Lagerung tagsüber in einem geschlossenen Fahrzeug), um die Möglichkeit auszuschalten, dass sich das Bedienfeld verzieht oder Bauteile im Innern beschädigt werden.
- Betreiben Sie das Instrument nicht in der Nähe von Fernsehgeräten, Radios, Stereoanlagen, Mobiltelefonen oder anderen elektrischen Geräten. Anderenfalls kann durch das Instrument oder die anderen Geräte ein Rauschen entstehen.

- Stellen Sie das Instrument nicht an einer instabilen Position ab, wo es versehentlich umstürzen könnte.
- Ehe Sie das Instrument bewegen, trennen Sie alle angeschlossenen Adapter oder sonstigen Kabelverbindungen ab.
- Achten Sie beim Aufstellen des Produkts darauf, dass die verwendete Netzsteckdose leicht erreichbar ist. Sollten Probleme auftreten oder es zu einer Fehlfunktion kommen, schalten Sie das Produkt sofort aus, und ziehen Sie den Stecker aus der Steckdose. Auch wenn das Produkt ausgeschaltet ist, fließt eine geringe Menge Strom durch das Produkt. Falls Sie das Produkt für längere Zeit nicht nutzen möchten, sollten Sie unbedingt das Netzkabel aus der Steckdose ziehen.
- Verwenden Sie nur den Ständer der bzw. das für dieses Instrument vorgeschrieben ist. Beim Anbringen des Ständers oder des Regals ausschließlich die mitgelieferten Schrauben verwenden. Andernfalls kann es zu Beschädigung von Bauteilen im Innern kommen oder das Instrument umfallen.

Anschlüsse

- Ehe Sie das Instrument an andere elektronische Komponenten anschließen, schalten Sie die Stromversorgung aller Geräte aus. Ehe Sie die Stromversorgung für alle Komponenten an- oder ausschalten, stellen Sie bitte alle Lautstärkepegel auf die kleinste Lautstärke ein. Auch immer sicherstellen, dass die Lautstärke aller Komponenten auf den kleinsten Pegel gestellt werden und die Lautstärke dann langsam gesteigert wird, während das Instrument gespielt wird, um den gewünschten Hörpegel einzustellen.

Wartung

- Verwenden Sie zur Reinigung des Instruments ein weiches, trockenes Tuch. Verwenden Sie keinesfalls Farbverdünner, Lösungsmittel, Reinigungsflüssigkeiten oder chemisch imprägnierte Wischtücher.

Vorsicht bei der Handhabung

- Stecken Sie weder einen Finger noch eine Hand in irgendeinen Spalt des Instruments.
- Stecken Sie niemals Papier, Metallteile oder andere Gegenstände in die Schlitze am Bedienfeld oder der Tastatur, und lassen Sie nichts dort hineinfallen. Lassen Sie derartige Gegenstände auch nicht in diese Öffnungen fallen. Falls dies doch geschieht, schalten Sie sofort die Stromversorgung aus und ziehen Sie das Netzkabel aus der Steckdose. Lassen Sie das Instrument anschließend von einem autorisierten Yamaha-Kundendienst überprüfen.
- Legen Sie ferner keine Vinyl-, Kunststoff- oder Gummigegegenstände auf das Instrument, da sich hierdurch das Bedienfeld oder die Tastatur verfärben könnten.
- Lehnen oder setzen Sie sich nicht auf das Instrument, legen Sie keine schweren Gegenstände darauf und üben Sie nicht mehr Kraft auf Tasten, Schalter oder Steckverbinder aus als unbedingt erforderlich.
- Benutzen Sie das Instrument/Gerät oder die Kopfhörer nicht über eine längere Zeit mit zu hohen oder unangenehmen Lautstärken. Hierdurch können bleibende Hörschäden entstehen. Falls Sie Hörverlust bemerken oder ein Klingeln im Ohr feststellen, lassen Sie sich von Ihrem Arzt beraten.

Sichern von Daten

Speichern und Sichern Ihrer Daten

- Einige Daten werden im internen Speicher des Instruments abgelegt. Die Daten bleiben auch beim Ausschalten erhalten. Gespeicherte Daten können aufgrund einer Fehlfunktion verloren gehen. Speichern Sie wichtige Daten auf einem Computer (Seite 27).

Yamaha ist nicht für solche Schäden verantwortlich, die durch falsche Verwendung des Instruments oder durch Veränderungen am Instrument hervorgerufen wurden, oder wenn Daten verloren gehen oder zerstört werden.

Stellen Sie stets die Stromversorgung aus, wenn das Instrument nicht verwendet wird.

Auch wenn sich der Netzschalter in der „STANDBY“-Position, weist das Instrument noch einen minimalen Stromverbrauch auf. Falls Sie das Instrument für längere Zeit nicht nutzen möchten, sollten Sie unbedingt den Netzadapter aus der Steckdose ziehen.

Einführung

*Vielen Dank für den Kauf dieses Yamaha P-85/P-85S!
Wir empfehlen Ihnen, dieses Handbuch genau durchzulesen,
so dass Sie alle Vorzüge der fortschrittlichen
und praktischen Funktionen des P-85/P-85S nutzen können.
Außerdem empfehlen wir, diese Anleitung griffbereit an einem
sicheren Ort für späteres Nachschlagen aufzubewahren.*

Die wichtigsten Leistungsmerkmale

■ Graded-Hammer-Tastatur

Dank unserer Erfahrung als weltweit führendem Hersteller akustischer Flügel haben wir eine Tastatur mit einem Anschlaggefühl entwickelt, das von dem einer echten Tastatur kaum zu unterscheiden ist. Wie bei einem herkömmlichen akustischen Flügel haben die Tasten in tieferen Lagen einen schwereren Anschlag, während die höheren Tasten leichter und schneller auf den Anschlag reagieren. Die Anschlagempfindlichkeit der Tastatur kann sogar Ihrem Spielstil angepasst werden. Die Graded-Hammer-Technik im P-85 ermöglicht ein authentisches Anschlaggefühl auch bei einem leichtgewichtigen Instrument.

■ AWM Stereo Sampling

Das Yamaha P-85 bietet einen unerreicht realistischen Klang und einen natürlichen Anschlag wie bei einem echten Flügel, und es verwendet die von Yamaha entwickelte Technik „AWM Stereo Sampling“ für volle, musikalische Instrumentenklänge.

Insbesondere die Voices Grand Piano 1 und 2 beinhalten Samples, die mit höchster Genauigkeit von einem großen Konzertflügel gesampelt wurden, und die Voices Electric Piano 1 und 2 besitzen sogar mehrere Samples für verschiedene Anschlagstärken (Dynamic Sampling); die Samples werden also je nach Ihrer Anschlagstärke umgeschaltet.

Über diese Bedienungsanleitung

Die Dokumentation für dieses Instrument beinhaltet: Bedienungsanleitung (dieses Dokument), Quick Operation Guide und Datenliste.

■ Bedienungsanleitung

● Einführung (Seite 6):

Lesen Sie dieses Kapitel bitte zuerst.

● Referenz (Seite 14):

In diesem Kapitel wird erklärt, wie die detaillierten Einstellungen der verschiedenen Funktionen des Instruments vorgenommen werden.

● Anhang (Seite 34):

Dieser Abschnitt enthält viele wichtige Detailinformationen zum Instrument.

■ Quick Operation Guide

Hier werden die Tastenzuordnungen des Instruments und ihre Nutzung erläutert.

■ Datenliste

Die Datenliste enthält Informationen über MIDI. Die Datenliste kann von der Yamaha Manual Library heruntergeladen werden.

Yamaha Manual Library

<http://www.yamaha.co.jp/manual/>

- * Die Abbildungen in dieser Bedienungsanleitung dienen lediglich der Illustration und können vom tatsächlichen Aussehen auf Ihrem Gerät abweichen.
- * Das Kopieren von kommerziell erhältlichen Musikdaten (einschließlich, jedoch ohne darauf beschränkt zu sein, MIDI- und/oder Audio-Daten) ist mit Ausnahme für den privaten Gebrauch strengstens untersagt.
- * Der Einfachheit halber werden in dieser Bedienungsanleitung ab jetzt beide Modelle, P-85 und P-85S, als „P-85“ bezeichnet.

Dieses Produkt enthält und bündelt Computerprogramme und Inhalte, die von Yamaha urheberrechtlich geschützt sind oder für die Yamaha die Lizenz zur Benutzung der urheberrechtlich geschützten Produkte von Dritten besitzt. Dieses urheberrechtlich geschützte Material umfasst ohne Einschränkung sämtliche Computersoftware, Styles-Dateien, MIDI-Dateien, WAVE-Daten, Musikpartituren und Tonaufzeichnungen. Jede nicht genehmigte Benutzung von solchen Programmen und Inhalten, die über den persönlichen Gebrauch hinausgeht, ist gemäß den entsprechenden Gesetzen nicht gestattet. Jede Verletzung des Urheberrechts wird strafrechtlich verfolgt. DAS ANFERTIGEN, WEITERGEBEN ODER VERWENDEN VON ILLEGALEN KOPIEN IST VERBOTEN.

- Die in diesem Handbuch erwähnten Firmen- und Produktnamen sind Warenzeichen bzw. eingetragene Warenzeichen der betreffenden Firmen.

Zubehör

• Bedienungsanleitung

Diese Anleitung enthält die vollständigen Anweisungen zur Bedienung Ihres Instruments.

• Quick Operation Guide

• Notenablage

• Pedal (FC5)

• Netzadapter (Yamaha PA-5D, PA-150 oder gleichwertig*)

* Wird u. U. in Ihrem Gebiet nicht mitgeliefert. Bitte wenden Sie sich an Ihren Yamaha-Fachhändler.

Inhalt

Einführung

Die wichtigsten Leistungsmerkmale.....	6
Über diese Bedienungsanleitung.....	7
Zubehör.....	7
Anwendungsverzeichnis.....	9
Bedienelemente und Anschlüsse.....	10
Vor der Verwendung.....	11
Einschalten des Instruments.....	11
Einstellen der Lautstärke.....	11
Verwenden der Pedale.....	12
Einsatz von Kopfhörern.....	13
Notenablage.....	13

Referenz

Anhören der Demo-Songs.....	14
Anhören der Preset-Songs für Klavier.....	15
Verwenden des Metronoms.....	16
Auswählen und Spielen von Voices.....	18
Auswählen von Voices.....	18
Kombinieren von Voices (Dual-Modus).....	19
Klangvariationen – Reverb.....	20
Transposition.....	21
Feinstimmen der Tonhöhe.....	21
Anschlagempfindlichkeit.....	22
Aufnehmen des eigenen Spiels.....	23
Aufzeichnen des Spiels.....	23
Wiedergabe des aufgezeichneten Spiels.....	24
Ändern der Grundeinstellungen (der am Song-Anfang aufgezeichneten Daten) ...	25
Anschließen von MIDI-Instrumenten.....	26
Anschließen der MIDI-Buchsen [IN] [OUT].....	26
Möglichkeiten von MIDI.....	26
Anschließen eines Computers.....	27
Übertragen von Daten zwischen Computer und Instrument.....	27
MIDI-Funktionen.....	28
Auswahl des MIDI-Sende-/Empfangskanals.....	28
Local Control ON/OFF (Lokalsteuerung ein/aus).....	28
Program Change ON/OFF (Programmwechsel ein/aus).....	29
Control Change ON/OFF (Controller-Meldungen ein/aus).....	30
Fehlerbehebung.....	31
Optionales Zubehör.....	31
Index.....	32

Anhang

Liste der voreingestellten Songs.....	34
Technische Daten.....	35

Anwendungsverzeichnis

Verwenden Sie dieses Verzeichnis zur Suche nach Referenzseiten. Dies kann für Ihre Anwendung und Situation sehr nützlich sein.

Anhören

Anhören von Demo-Songs mit verschiedenen Voices Anhören der Demo-Songs auf Seite 14
Anhören der Preset-Songs für Klavier Anhören der Preset-Songs für Klavier auf Seite 15

Spielfunktionen

Verwenden des Haltepedals Verwenden der Pedale auf Seite 12
Tonart des P-85 ändern, um das Spiel in schwierigen/ungewohnten Tonarten zu erleichtern..... Transposition auf Seite 21
Feineinstellen der Tonhöhe des gesamten Instruments im Zusammenspiel
mit anderen Instrumenten oder zu Musik von CD..... Feinstimmen der Tonhöhe auf Seite 21
Auswählen der Anschlagempfindlichkeit..... Anschlagempfindlichkeit auf Seite 22
Verwenden des eingebauten Metronoms..... Verwenden des Metronoms auf Seite 16

Umschalten der Voices

Anzeigen der Voice-Liste..... Auswählen von Voices auf Seite 18
Simulieren eines Konzertsaals Klangvariationen – Reverb auf Seite 20
Kombinieren zweier Voices..... Kombinieren von Voices (Dual-Modus) auf Seite 19

Aufnahme

Aufnahmen des eigenen Spiels Aufnahmen des eigenen Spiels auf Seite 23

Anschließen des P-85 an andere Geräte

Was ist MIDI? Über MIDI auf Seite 26
Anschließen an einen Computer..... Anschließen eines Computers auf Seite 27

Bedienelemente und Anschlüsse

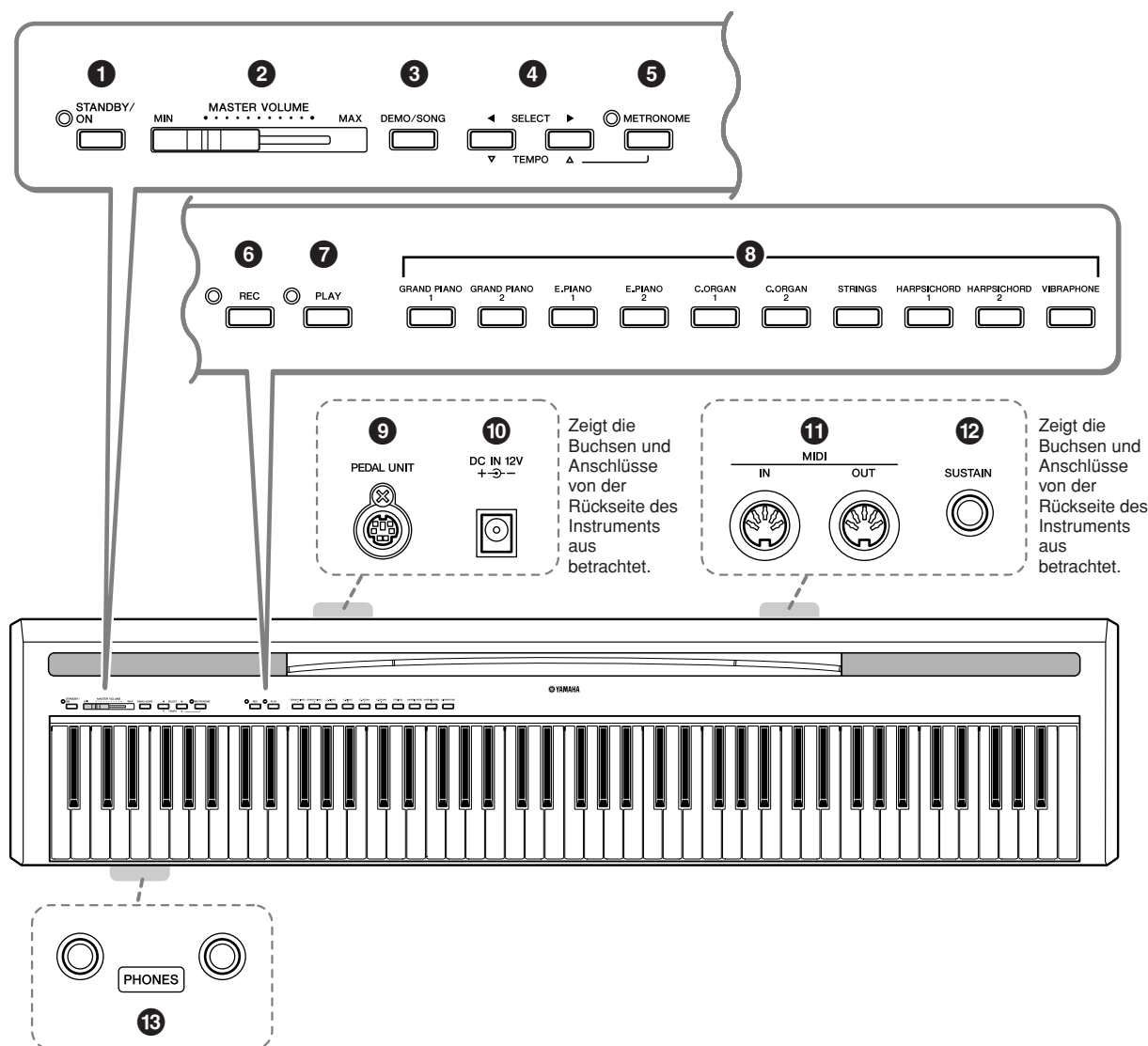

- 1** [STANDBY/ON]-Schalter Seite 11
Schaltet das Gerät ein oder aus.
- 2** [MASTER VOLUME]-Schieberegler..... Seite 11
Zum Einstellen der Lautstärke des gesamten Instruments.
- 3** [DEMO/SONG]-Taste..... Seiten 14, 15
Zur Wiedergabe der Demo-Songs und der Preset-Songs für Klavier.
- 4** SELECT-Tasten [◀] [▶] / TEMPO-Tasten [▽] [△]..... Seiten 14, 15
Bei Wiedergabe einer Voice-Demo oder eines Preset-Songs für Klavier kann mit diesen Tasten der jeweils vorherige oder nächste Song ausgewählt werden. Mit diesen Tasten kann auch das Song-Tempo geändert werden.
- 5** [METRONOME]-Taste Seite 16
Zur Benutzung des Metronoms.
- 6** [REC]-Taste..... Seite 23
Zum Aufnehmen Ihres Spiels auf der Tastatur.
- 7** [PLAY]-Taste Seite 24
Zur Wiedergabe des aufgezeichneten Spiels.
- 8** VOICE-Tasten Seite 18
Zum Auswählen aus 10 internen Voices einschließlich Grand Piano 1 und 2. Sie können auch zwei Voices kombinieren und gleichzeitig spielen.
- 9** [PEDAL UNIT]-Buchse Seite 12
Zum Anschließen einer optionalen Pedaleinheit (LP-5).
- 10** [DC IN 12V]-Buchse Seite 11
Zum Anschließen des Netzadapters.
- 11** MIDI-Buchsen [IN] [OUT] Seite 26
Zum Anschließen externer MIDI-Geräte für den Einsatz vieler verschiedener MIDI-Funktionen.
- 12** [SUSTAIN]-Buchse Seite 12
Zum Anschließen des mitgelieferten Pedals (FC5), des optionalen Fußpedals FC3 oder des optionalen Fußschalters FC4.
- 13** [PHONES]-Buchse Seite 13
Zum Anschließen eines herkömmlichen Stereokopfhörers zum ungestörten (und nicht störenden) Üben.

Vor der Verwendung

Einschalten des Instruments

1. Schließen Sie den Netzadapter an der Stromversorgungsbuchse an.
2. Stecken Sie das Steckernetzteil in eine Netzsteckdose.

! **WARNUNG**

Verwenden Sie für den Netzbetrieb Ihres Instruments AUSSCHLIESSLICH den Yamaha-Netzadapter PA-5D/PA-150 (oder einen anderen von Yamaha ausdrücklich empfohlenen Adapter). Der Gebrauch eines anderen Netzadapters kann zu irreparablen Schäden am Adapter und am P-85 führen.

! **VORSICHT**

Ziehen Sie bei Nichtbenutzung des Instruments oder während eines Gewitters den Netzadapter aus der Steckdose.

3. Um das Instrument einzuschalten, drücken Sie den Schalter [STANDBY/ON].

Die Spannungsanzeige links neben dem [STANDBY/ON]-Schalter leuchtet auf.

Drücken Sie den Schalter ein weiteres Mal, um das Instrument wieder auszuschalten.

! **VORSICHT**

Auch wenn das Instrument ausgeschaltet ist, fließt eine geringe Menge Strom durch das Instrument. Falls Sie das Instrument für längere Zeit nicht nutzen möchten, sollten Sie unbedingt den Netzadapter aus der Steckdose ziehen.

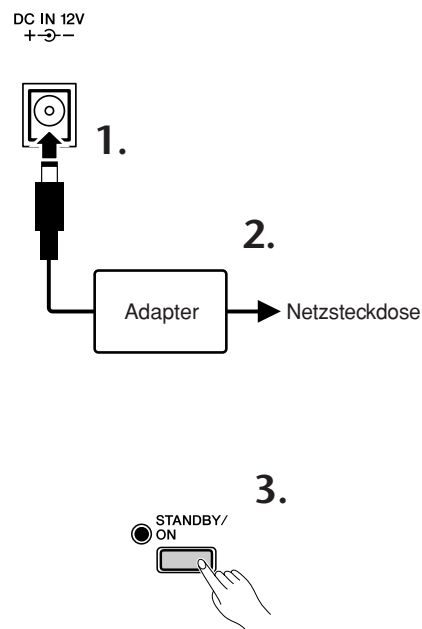

Einstellen der Lautstärke

Stellen Sie den Schieberegler [MASTER VOLUME] etwa auf die Mitte zwischen den Einstellungen „MIN“ und „MAX“. Während Sie spielen, können Sie den [MASTER VOLUME]-Regler auf die gewünschte Lautstärke nachregeln.

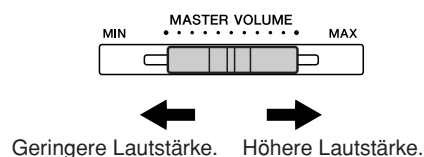

TERMINOLOGIE

MASTER VOLUME:

Die Lautstärke der gesamten Tastatur

Verwenden der Pedale

[SUSTAIN]-Buchse

Diese Buchse dient dem Anschluss des mitgelieferten Pedals (FC5). Das Pedal funktioniert genauso wie das Haltepedal (Dämpferpedal, Fortepedal) eines akustischen Klaviers. Schließen Sie das optionale Pedal an dieser Buchse an und betätigen Sie es, um die momentan gespielten Noten zu halten.

Das optionale Fußpedal FC3 oder der optionale Fußschalter FC4 kann ebenfalls an dieser Buchse angeschlossen werden.

Vermeiden Sie eine Betätigung des Fußschalters beim Einschalten. Hierdurch wird dessen Polarität – und Schaltfunktion – umgekehrt. Wenn Sie ein optionales Pedal des Typs FC3 anschließen, kann die Halbpedal-Funktion* verwendet werden.

* Halbpedal-Funktion

Wenn Sie beim Spielen mit SUSTAIN auf der Tastatur den verwischten Klang entfernen möchten, nehmen Sie den Fuß etwas vom Pedal hoch, so dass es nur halb gedrückt wird.

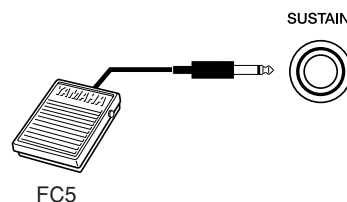

[PEDAL UNIT]-Buchse

Diese Buchse dient zum Anschließen einer optionalen Pedaleinheit LP-5. Achten Sie beim Anschließen der Pedaleinheit darauf, die Einheit auch an einem optionalen Tastatur-Stativ zu montieren (L-85/L-85S).

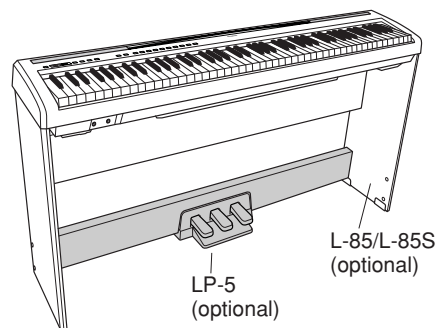
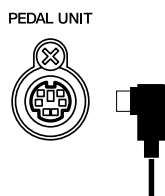

Stellen Sie sicher, dass das Instrument ausgeschaltet ist, während Sie das Pedal anschließen oder entfernen.

Funktionen der Pedaleinheit

Die optionale Pedaleinheit besitzt drei Fußpedale, mit denen Sie eine Reihe von Ausdruckseffekten erzeugen können, die denjenigen eines akustischen Klaviers ähneln.

Fortepedal (rechts)

Das Fortepedal funktioniert genauso wie das Fortepedal eines akustischen Klaviers. Wenn das Fortepedal betätigt wird, werden die Noten länger gehalten. Durch Loslassen des Pedals werden die gehaltenen Noten sofort unterbrochen (gedämpft).

Wenn Sie auf dem P-85 die Voice GRAND PIANO 1 auswählen, werden durch die Betätigung des Fortepedals die speziellen „Sustain Samples“ (Halte-Samples) des Instruments aktiviert, um die unverwechselbare Resonanz von Resonanzboden und Saiten eines akustischen Flügels originalgetreu nachzuahmen. Der „Halbpedal“-Effekt ermöglicht die Erzeugung partieller Sustain-Effekte mit dem Fortepedal, je nachdem, wie weit Sie das Pedal herunterdrücken.

Sostenuto-Pedal (Mitte)

Wenn Sie eine Note oder einen Akkord auf der Tastatur spielen und das Sostenuto-Pedal betätigen, während die Noten noch gehalten werden, werden diese solange gehalten, bis das Pedal losgelassen wird (wie bei Betätigung des Fortepedals). Alle anschließend gespielten Noten werden nicht gehalten. Auf diese Weise können Sie beispielsweise einen Akkord halten (sustain) und gleichzeitig andere Noten „staccato“ spielen.

Leisepedal (links)

Das Leisepedal reduziert die Lautstärke und bewirkt eine leichte Änderung der Klangfarbe der Noten, die gespielt werden, wenn das Pedal gedrückt wird. Das Leisepedal hat keine Auswirkung auf Tasten, die vor seiner Betätigung angeschlagen wurden.

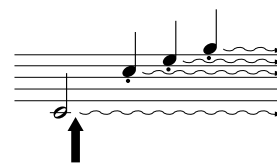
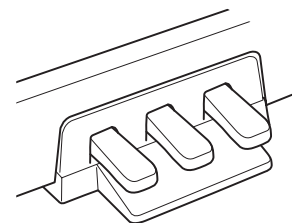

Wenn Sie hier das Fortepedal drücken, klingen die Noten, die Sie vor dem Drücken des Pedals gespielt haben, länger nach.

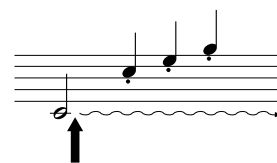

Wenn Sie das Sostenuto-Pedal hier betätigen, während Sie die Taste gedrückt halten, klingt die Note so lange aus, wie Sie das Pedal gedrückt halten.

Einsatz von Kopfhörern

Schließen Sie an einer der [PHONES]-Buchsen einen Kopfhörer an.

Es stehen zwei [PHONES]-Buchsen zur Verfügung.

Sie können also zwei normale Stereokopfhörer anschließen. (Wenn Sie nur einen Kopfhörer verwenden, spielt es keine Rolle, an welcher der beiden Buchsen Sie ihn anschließen.)

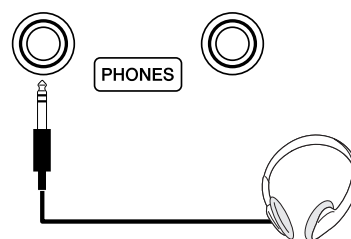

! VORSICHT

Um Ihr Gehör zu schützen, vermeiden Sie es, das P-85 für längere Zeit mit hoher Lautstärke zu hören.

Notenablage

Zum Lieferumfang des P-85 gehört eine Notenablage, die am Instrument befestigt werden kann. Setzen Sie dazu die Notenablage in die Öffnungen über dem Bedienfeld ein.

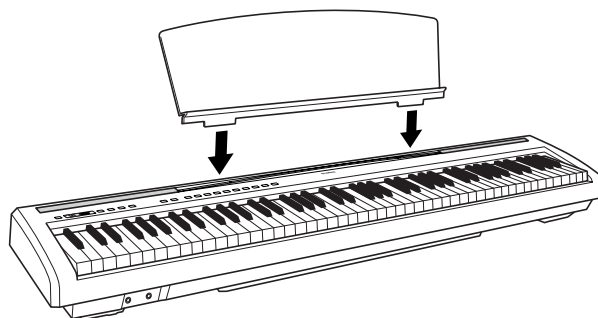

Die eingebauten Lautsprecher befinden sich an der Unterseite des Instruments. Sie können zwar auch auf dem Instrument spielen, wenn es auf einem Pult oder Tisch steht, aber wir empfehlen Ihnen die Verwendung eines optionalen Tastatur-Stativs, um einen besseren Klang zu erzielen.

Anhören der Demo-Songs

Das Instrument verfügt über Demo-Songs, die Ihnen alle Voices auf eindrucksvolle Weise vorführen.

1. Drücken Sie den Schalter [STANDBY/ON], um das Instrument einzuschalten.

Wenn das Instrument eingeschaltet ist (ON), leuchtet die Spannungsanzeige links neben dem [STANDBY/ON]-Schalter auf.



Weitere Informationen zu den Eigenschaften der Preset-Voices finden Sie in der Voice-Liste auf Seite 18.

2. Stellen Sie die Lautstärke ein.

Stellen Sie den Schieberegler [MASTER VOLUME] etwa auf die Mitte zwischen den Einstellungen „MIN“ und „MAX“. Während Sie spielen, können Sie den [MASTER VOLUME]-Regler auf die gewünschte Lautstärke nachregeln.

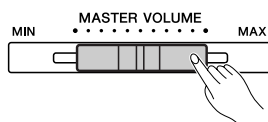

Die Demo-Songs werden nicht über MIDI übertragen.

3. Halten Sie die Taste [DEMO/SONG] gedrückt und drücken Sie eine der Voice-Tasten, um sich die Demo-Songs anzuhören.

Die Wiedergabe des Demo-Songs startet. Die Demo-Songs der einzelnen Voices werden nacheinander abgespielt, bis Sie die [DEMO/SONG]-Taste drücken.

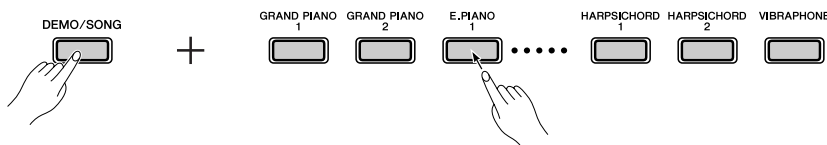

Sie können einfach die [DEMO/SONG]-Taste drücken, und die Demo-Songs der einzelnen Voices werden nacheinander abgespielt, angefangen mit dem Demo-Song der Voice GRAND PIANO 1.

Demo-Song umschalten

Sie können während der Wiedergabe mit den SELECT-Tasten [◀]/[▶] auf einen anderen Demo-Song umschalten.

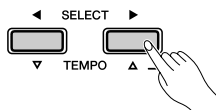

Sie können während der Wiedergabe auch durch Drücken einer der Voice-Tasten auf einen anderen Demo-Song umschalten.

Halten Sie die [METRONOME]-Taste gedrückt und stellen Sie mit den TEMPO-Tasten [▽]/[△] das Wiedergabetempo ein.

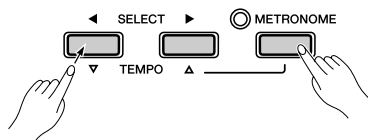

Liste der Demo-Songs

Voice-Name	Titel	Komponist
HARPSICHORD 1	Gavotte	J.S. Bach
HARPSICHORD 2	Invention Nr. 1	J.S. Bach

- Bei den oben aufgeführten Demostücken handelt es sich um kurze, neu arrangierte Auszüge der Originalkompositionen.
- Alle anderen Songs sind Originalkompositionen (© 2005 Yamaha Corporation).

4. Stoppen Sie die Wiedergabe eines Demo-Songs mit der Taste [DEMO/SONG].



Anhören der Preset-Songs für Klavier

Das P-85 enthält Spieldaten einiger Klavierkompositionen und Voice-Demo-Songs für Ihr Hörvergnügen.

1. Halten Sie die [DEMO/SONG]-Taste gedrückt und schlagen Sie eine der Tasten C2–C#6 an, um einen Song für die Wiedergabe auszuwählen.

Die Nummern der einzelnen Preset-Songs für Klavier sind den Tasten C2–C#6 zugeordnet.

Die genauen Tastenzuordnungen finden Sie im Quick Operation Guide.

Die Preset-Songs werden nacheinander abgespielt, bis Sie die [DEMO/SONG]-Taste drücken.

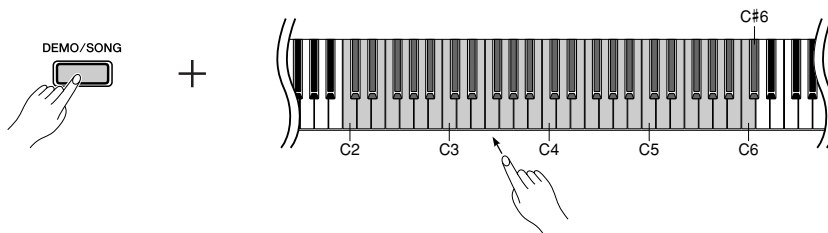

Drücken Sie eine der **SELECT**-Tasten [◀] und [▶], um zum nächsten Klavier-Song zu wechseln.

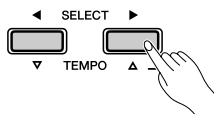

Halten Sie die [METRONOME]-Taste gedrückt und stellen Sie mit den **TEMPO**-Tasten [▽]/[△] das Wiedergabetempo ein.

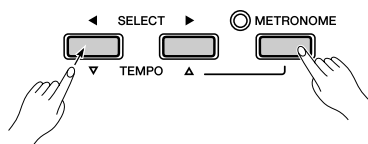

2. Drücken Sie die [DEMO/SONG]-Taste, um die Wiedergabe anzuhalten.

Um weitere Songs abzuspielen, fahren Sie fort mit Schritt 1 (siehe oben).



TERMINOLOGIE

Song:

Beim P-85 werden Spieldaten als „Song“ bezeichnet. Dazu zählen auch die Demomelodien und die voreingestellten „Preset“-Melodien für Klavier.

Preset:

Voreingestellte Daten, die im internen Speicher des P-85 abgelegt sind und mit denen das Instrument werksmäßig ausgeliefert wird.



Die Liste der Preset-Songs finden Sie auf Seite 34.



Sie können die Preset-Songs auf der Tastatur begleiten. Außerdem können Sie die auf der Tastatur gespielte Voice umschalten.



Wenn Sie einen anderen Song auswählen (oder wenn während der fortlaufenden Wiedergabe ein anderer Song abgespielt wird), wird der entsprechende Reverb-Typ eingestellt.



Die Preset-Songs für Klavier werden nicht über MIDI übertragen.

Verwenden des Metronoms

Dieses Instrument verfügt über ein eingebautes Metronom (ein Gerät, das das Tempo genau vorgibt), das sehr praktisch zum Üben ist.

1. Drücken Sie die [METRONOME]-Taste, um das Metronom einzuschalten.

Starten Sie das Metronom.

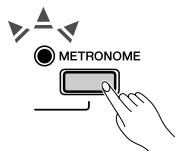

Taktmaß festlegen

Halten Sie die [METRONOME]-Taste gedrückt und schlagen Sie eine der Tasten A0–D1 an.

Der erste Schlag wird mit einem Glockenton betont; die anderen Schläge ertönen als Klicks.

Der Standardwert ist 0/4 (A0). Bei dieser Einstellung erklingt auf allen Schlägen ein Klickgeräusch.

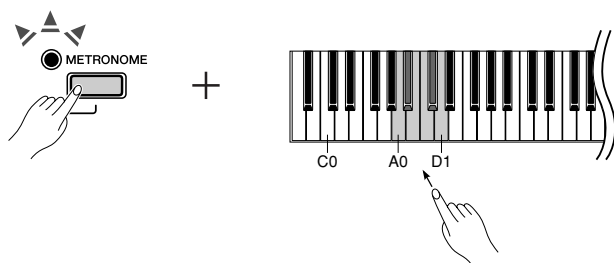

Taste	Taktmaß
A0	0/4
A#0	2/4
H0	3/4
C1	4/4
C#1	5/4
D1	6/4

TERMINOLOGIE

Standardeinstellung:

Bei der Standardeinstellung („Default“) oder Werksvorgabe handelt es sich um die Einstellung, die beim erstmaligen Einschalten des P-85 vorliegt.

Das Taktmaß kann auch mit dem folgendem Bedienvorgang geändert werden. Halten Sie die [METRONOME]-Taste gedrückt und drücken Sie eine der Voice-Tasten (GRAND PIANO 1–C.ORGAN 2).

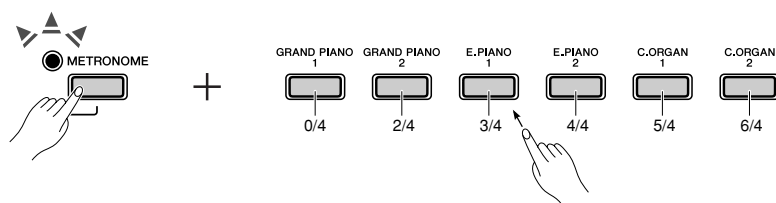

Tempo einstellen

Das Tempo des Metronoms und der Song-Wiedergabe kann zwischen 32 und 280 BPM (Taktschläge bzw. Beats pro Minute) eingestellt werden.

Jeder der folgenden Tastaturtasten ist eine Nummer zugeordnet.

Halten Sie die [METRONOME]-Taste gedrückt und schlagen Sie nacheinander drei der Tasten F3–D4 an, um die gewünschte dreistellige Zahl einzugeben.

Beginnen Sie die Eingabe mit der linken Ziffer (den Hundertern). Um beispielsweise das Tempo „95“ einzugeben, drücken Sie die Tasten F3 (0), D4 (9) und A#3 (5) in dieser Reihenfolge.

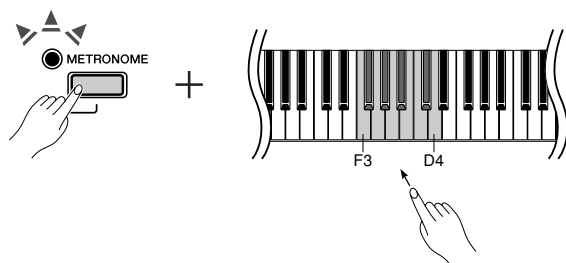

Um den Tempowert in Einerschritten zu erhöhen:

Halten Sie die [METRONOME]-Taste gedrückt und schlagen Sie die Taste F#4 an.

Um den Tempowert in Einerschritten zu verringern:

Halten Sie die [METRONOME]-Taste gedrückt und schlagen Sie die Taste E4 an.

Um den Tempowert in Zehnerschritten zu erhöhen:

Halten Sie die [METRONOME]-Taste gedrückt und schlagen Sie die Taste G4 an.

Um das Tempo in Zehnerschritten zu verringern:

Halten Sie die [METRONOME]-Taste gedrückt und schlagen Sie die Taste D#4 an.

Um das Tempo auf den Standardwert zurückzusetzen:

Halten Sie die [METRONOME]-Taste gedrückt und schlagen Sie die Taste F4 an.

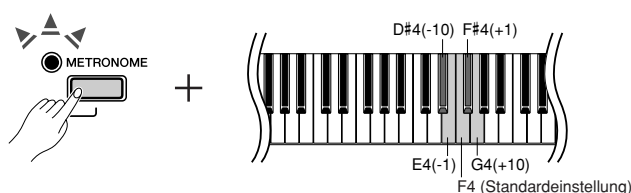

Der Tempowert kann auch mit dem folgenden Bedienvorgang geändert werden.

Halten Sie die [METRONOME]-Taste gedrückt und verwenden Sie die **TEMPO**-Tasten [▽]/[△], um den Tempowert in Einerschritten zu erhöhen oder zu verringern.

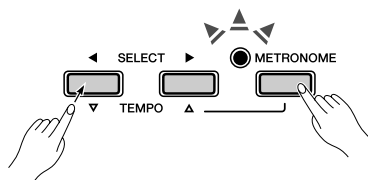

Halten Sie die [METRONOME]-Taste gedrückt und drücken Sie beide **TEMPO**-Tasten [▽]/[△] gleichzeitig, um das Standardtempo wiederherzustellen.

Lautstärke einstellen

Sie können die Lautstärke des Metronomklangs verändern.

Halten Sie die [METRONOME]-Taste gedrückt und schlagen Sie eine der Tasten A-1–F#0 an, um die Lautstärke festzulegen.

Das Anschlagen einer höheren Taste im Tastaturbereich bewirkt eine höhere Lautstärke, während das Anschlagen einer niedrigeren Taste eine geringere Lautstärke bewirkt.

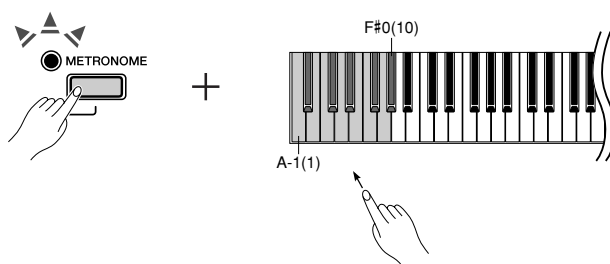
**Metronomlautstärkebereich:**

A-1 (1)–F#0 (10)

Standardeinstellung: D#0 (7)

2. Drücken Sie die [METRONOME]-Taste erneut, um das Metronom auszuschalten.



Auswählen und Spielen von Voices

Auswählen von Voices

1. Drücken Sie eine der Voice-Tasten.

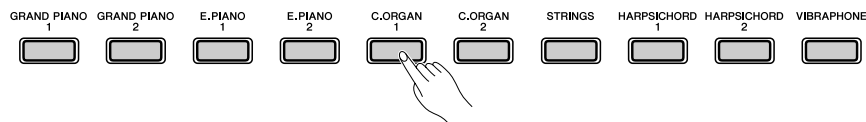

Voice-Name	Beschreibung
Grand Piano 1	Von einem Konzertflügel aufgenommene Samples. Ideal geeignet für klassische Kompositionen und alle Stile, bei denen der Klang eines akustischen Klaviers benötigt wird.
Grand Piano 2	Klarer Klavierklang mit hellem Nachhall. Gut geeignet für Popmusik.
E.Piano 1	Ein durch FM-Synthese erzeugter Sound eines elektronischen Klaviers. Gut geeignet für Popmusik.
E.Piano 2	Der Klang eines E-Pianos mit Metallzungen und mit Hartgummi belegten Hämmern. Weicher Klang bei weichem Anschlag und aggressiver Klang bei hartem Anschlag.
C.Organ 1	(Kirchenorgel) Dies ist ein typischer Orgelpfeifenklang (8 Fuß + 4 Fuß + 2 Fuß). Gut geeignet für sakrale Musik aus dem Barock.
C.Organ 2	Dies ist der voll registrierte Klang einer Orgel, der häufig mit Bachs „Tocatta und Fuge“ assoziiert wird.
Strings	Voluminöses Streicherensemble mit großer Besetzung. Probieren Sie diese Voice im DUAL-Modus einmal zusammen mit einer Klavier-Voice aus.
Harpsichord 1	Cembalo, das häufigste Tasteninstrument in der Barockmusik. Da die Saiten des Cembalos gezupft werden, gibt es keine Anschlagsempfindlichkeit.
Harpsichord 2	Mischt dieselbe Voice eine Oktave höher, um einen strahlenderen Klang zu erzielen.
Vibraphone	Dies ist der Klang eines mit weichen Klöppeln gespielten Vibraphons.



Hören Sie sich die Demo-Songs für jede Voice-Gruppe an (Seite 14), um die Voices kennen zu lernen.

TERMINOLOGIE

Voice:

Beim P-85 ist mit dem Begriff „Voice“ der „Instrumentenklang“ gemeint.



Wenn Sie eine Voice auswählen, wird automatisch ein dazu passender Halltyp (Reverb-Typ) ausgewählt (Seite 20).

2. Stellen Sie die Lautstärke ein.

Stellen Sie beim Spielen mit dem Regler [MASTER VOLUME] die gewünschte Hörlautstärke ein.

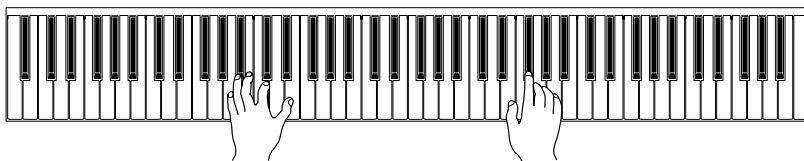

Kombinieren von Voices (Dual-Modus)

Sie können auf der ganzen Tastatur zwei Voices gleichzeitig spielen. Auf diese Weise können Sie zwei ähnliche Voices miteinander kombinieren, um einen volleren Klang zu erzeugen.

1. Drücken Sie gleichzeitig zwei Voice-Tasten, um den Dual-Modus zu aktivieren.

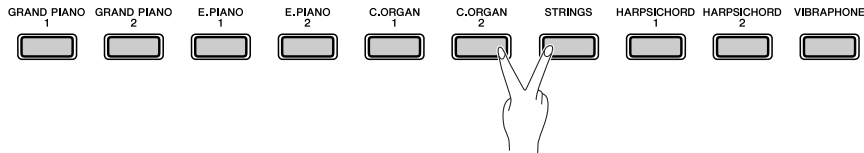

Diejenige Voice, deren Taste auf dem Bedienfeld weiter links ist, wird als Voice 1 festgelegt, die andere als Voice 2.

Im Dual-Modus lassen sich folgende Einstellungen für die Voices 1 und 2 vornehmen:

Einstellen der Oktavlage

Sie können die Tonhöhe für Voice 1 und Voice 2 unabhängig voneinander in Oktavschritten nach oben und unten verschieben. Je nachdem, welche Voices Sie im Dual-Modus miteinander kombinieren, klingt die Kombination möglicherweise besser, wenn eine der Voices um eine Oktave nach oben oder unten verschoben wird.

Halten Sie die [METRONOME]-Taste gedrückt und schlagen Sie eine der Tasten A4–D5 an.

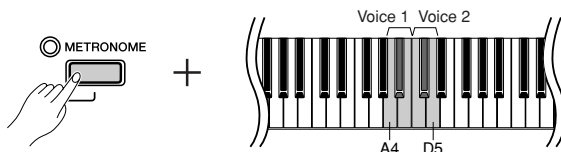

Voice 1	A4	-1	Voice 2	C5	-1
	A#4	0		C#5	0
	H4	+1		D5	+1

Balance einstellen

Sie können das Lautstärkeverhältnis der beiden Voices einstellen. Beispielsweise können Sie eine Voice als Main-Voice (Haupt-Voice) lauter und die andere Voice leiser einstellen.

Halten Sie die [METRONOME]-Taste gedrückt und schlagen Sie eine der Tasten F#5–F#6 an.

Die Einstellung „0“ erzeugt ein ausgewogenes Verhältnis der beiden Voices im Dual-Modus. Bei Einstellungen unter „0“ wird die Lautstärke von Voice 2 gegenüber Voice 1 erhöht, während bei Einstellungen über „0“ die Lautstärke von Voice 1 gegenüber Voice 2 erhöht wird.

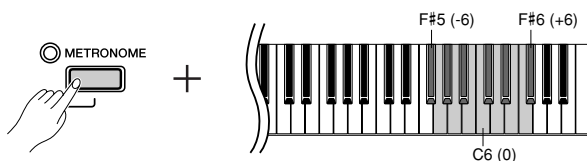

2. Drücken Sie eine der Voice-Tasten, um den Dual-Modus zu beenden und zum normalen Spiel mit einer Voice zurückzukehren.



Reverb (Hall) im Dual-Modus

Der Reverb-Typ für Voice 1 hat Vorrang. Wenn der Reverb-Typ für Voice 1 ausgeschaltet wird (OFF), wird der Reverb-Typ von Voice 2 aktiviert.

Klangvariationen – Reverb

Mit diesem Bedienelement können Sie vier verschiedene Halleffekte auswählen, die dem Klang mehr Tiefe und Ausdruck verleihen, um eine realistische akustische Umgebung zu erzeugen.

Taste	Reverb-Typ	Beschreibung
G#6	Room	(Raum) Mit dieser Einstellung wird dem Klang ein Halleffekt hinzugefügt, der dem akustischen Nachhall in einem Raum ähnelt.
A6	Hall1	(Saal 1) Um den Halleffekt zu intensivieren, können Sie die Einstellung HALL 1 verwenden. Dieser Effekt simuliert den natürlichen Hall eines kleinen Konzertsaals.
A#6	Hall2	(Saal 2) Um einen sehr großen Halleffekt zu erzielen, verwenden Sie die Einstellung HALL 2. Dieser Effekt simuliert den natürlichen Hall eines großen Konzertsaals.
H6	Stage	(Bühne) Simuliert den Nachhall einer Bühnenumgebung.
C7	Off	(Aus) Es wird kein Halleffekt angewendet.

Reverb-Typ auswählen

Halten Sie die [METRONOME]-Taste gedrückt und schlagen Sie eine der Tasten G#6–C7 an, um einen Reverb-Typ auszuwählen.

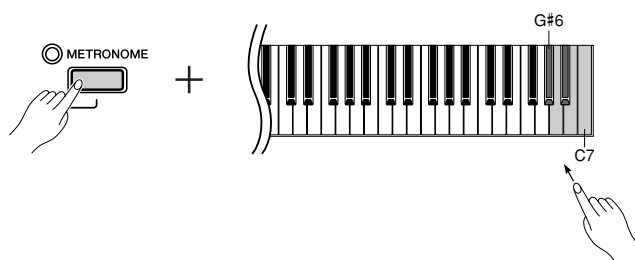

Reverb-Intensität einstellen

Halten Sie die [METRONOME]-Taste gedrückt und schlagen Sie eine der Tasten F1–C#3 an, um die, um die Hallintensität für die ausgewählte Voice einzustellen.

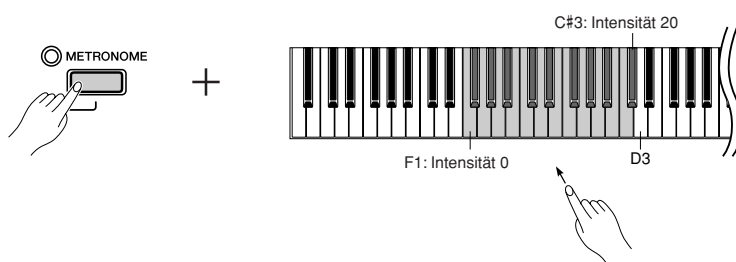

Je höher die gespielte Taste, desto größer die Intensität.

Halten Sie die [METRONOME]-Taste gedrückt und schlagen Sie die Taste D3 an, um die am besten passende Reverb-Intensität für die ausgewählte Voice einzustellen.



Intensitätsbereich des Reverb-Effekts:

0 (kein Effekt) –
20 (maximale Intensität)



Die Standardeinstellungen für Reverb-Typ (einschließlich OFF) und Reverb-Intensität sind für jede Voice verschieden.

Transposition

Mit der Transpose-Funktion können Sie die Tonhöhe der gesamten Tastatur in Halbtonintervallen nach oben oder unten transponieren. Dies erleichtert das Spielen in schwierigen Tonarten sowie das Anpassen der Tonart an den Tonumfang eines Sängers oder anderer Instrumente. Wenn Sie den Transponierungswert beispielsweise auf „+5“ einstellen, wird beim Anschlagen der Taste C der Ton F erzeugt. So können Sie einen Song in C-Dur spielen, und das P-85 transponiert ihn automatisch nach F-Dur.

Transpositionsbetrag einstellen

Halten Sie die Tasten [DEMO/SONG] und [METRONOME] gedrückt und schlagen Sie eine der Tasten F#2–F#3, um die gewünschte Stärke der Transponierung einzustellen.

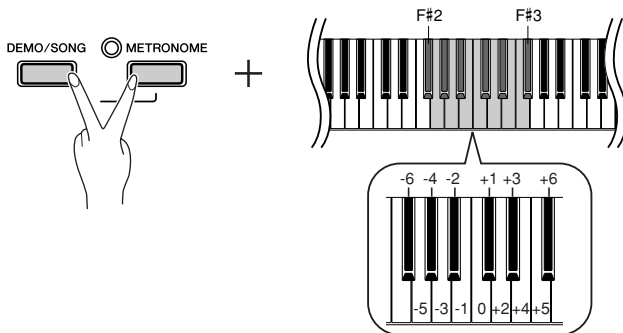

Zum Transponieren nach unten (in Halbtönen)

Halten Sie die Tasten [DEMO/SONG] und [METRONOME] gedrückt und schlagen Sie eine beliebige Taste zwischen F#2 und H2 an.

Zum Transponieren nach oben (in Halbtönen)

Halten Sie die Tasten [DEMO/SONG] und [METRONOME] gedrückt und schlagen Sie eine beliebige Taste zwischen C#3 und F#3 an.

Zum Wiederherstellen der Standardtonhöhe

Halten Sie die Tasten [DEMO/SONG] und [METRONOME] gedrückt und schlagen Sie die Taste C3 an.

TERMINOLOGIE

Transponieren:

Ändern der Tonart. Transponieren ändert beim P-85 die Tonhöhe der gesamten Tastatur.



Transponierungsbereich:

F#2 (-6 Halbtöne) –
C3 (normale Tonhöhe) –
F#3 (+6 Halbtöne)

Feinstimmen der Tonhöhe

Sie können die Tonhöhe des gesamten Instruments feinstimmen. Diese Funktion ist nützlich, wenn Sie das P-85 zusammen mit anderen Instrumenten oder mit Musik von CD spielen.

Tonhöhe einstellen

Zum Erhöhen der Tonhöhe (in Schritten von etwa 0,2 Hz):

Halten Sie die Tasten A-1, H-1 und C0 gleichzeitig gedrückt und schlagen Sie eine beliebige Taste zwischen C3 und H3 an.

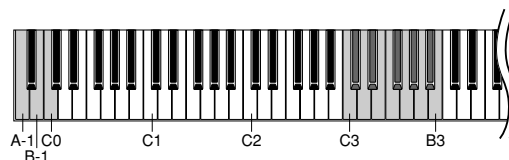

Zum Verringern der Tonhöhe (in Schritten von etwa 0,2 Hz):

Halten Sie die Tasten A-1, H-1 und C#0 gleichzeitig gedrückt und schlagen Sie eine beliebige Taste zwischen C3 und H3 an.

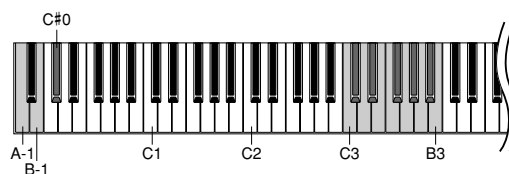

Zum Wiederherstellen der Standardtonhöhe:

Halten Sie die Tasten A-1, H-1, C0 und C#0 gleichzeitig gedrückt und schlagen Sie eine beliebige Taste zwischen C3 und H3 an.

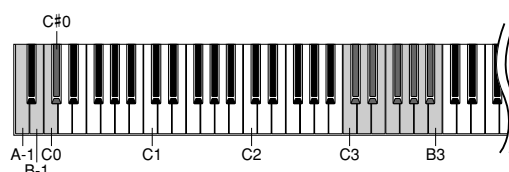

TERMINOLOGIE

Hz (Hertz):

Diese Maßeinheit bezieht sich auf die Frequenz eines Klangs und gibt an, wie oft eine Schallwelle pro Sekunde schwingt.

Standardeinstellung:

Bei der Standardeinstellung („Default“) oder Werksvorgabe handelt es sich um die Einstellung, die beim erstmaligen Einschalten des P-85 nach Auslieferung vorliegt.



Einstellbereich: 427,0–453,0 Hz
Standardtonhöhe: 440,0 Hz

Anschlagempfindlichkeit

Sie können einstellen, wie sich die Lautstärke je nach Stärke bzw. Geschwindigkeit Ihres Anschlags verändert. Es stehen die folgenden vier Einstellungen zur Verfügung.

Taste	Anschlagempfindlichkeit (Touch Sensitivity)	Beschreibung
A6	FIXED	(fixiert) Die Lautstärke ändert sich nicht, egal wie hart oder weich Sie die Tasten anschlagen.
A#6	SOFT	(weich) Die Lautstärke ändert sich sehr wenig, wenn Sie die Tasten hart oder weich anschlagen.
H6	MEDIUM	(mittel) Dies ist die normale Anschlagdynamik (Grundeinstellung).
C7	HARD	(hart) Die Lautstärke ändert sich sehr deutlich von pianissimo bis fortissimo für dynamischen und dramatischen Ausdruck. Sie müssen die Tasten sehr hart anschlagen, um einen lauten Klang zu erzeugen.

Anschlagempfindlichkeit einstellen

Halten Sie die Tasten [DEMO/SONG] und [METRONOME] gedrückt und schlagen Sie eine der Tasten A6–C7 an, um die gewünschte Anschlagempfindlichkeit auszuwählen.

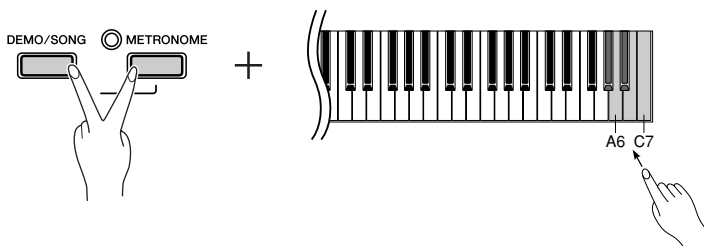

Die Einstellung der Anschlagempfindlichkeit wirkt sich auf bestimmte Voices wie C.ORGAN 1 und 2 sowie Harpsichord 1 und 2, die normalerweise nur in geringem Umfang auf die Tastaturdynamik reagieren, wenig oder gar nicht aus.

Standardeinstellung: H6

Aufnahmen des eigenen Spiels

Die Möglichkeit, Ihr Spiel auf der Tastatur des P-85 aufzuzeichnen und wiederzugeben, kann eine wertvolle Hilfe beim Üben darstellen.

Der Song-Rekorder des P-85 ermöglicht die Aufnahme eines eigenen Songs (User-Song).

TERMINOLOGIE

Aufnehmen oder Speichern:

Das Format der Musikdaten, die Sie z. B. auf einer Kassette aufgenommen haben, unterscheidet sich von dem Format, in dem die Spieldaten am P-85 aufgezeichnet werden. Ein Kassettenspieler zeichnet Audiosignale auf. Das P-85 „speichert“ Daten bezüglich Spielzeitpunkt der Noten, Voices und einen Tempowert, aber keine Audiosignale. Wenn Sie aufgezeichnete Songs wiedergeben, erzeugt das P-85 den Sound neu, anhand der gespeicherten Daten. Aus diesem Grund ist es zutreffender, beim P-85 vom „Datenspeicherung“ zu sprechen und nicht von „Aufnahme“. Dennoch wird in dieser Anleitung häufig von der „Aufnahme“ gesprochen, da dieser Ausdruck den Sinn dieses Vorgangs besser wiedergibt.

Aufzeichnen des Spiels

1. Legen Sie alle Grundeinstellungen fest.

Wählen Sie vor Beginn der Aufnahme die aufzuzeichnende Voice aus (bzw. die Voices, falls Sie den Dual-Modus verwenden). Nehmen Sie alle sonstigen gewünschten Einstellungen vor (Reverb, Tempo usw.). Stellen Sie ggf. die Lautstärke ein.

Mit dem [MASTER VOLUME]-Regler können Sie außerdem die Wiedergabelautstärke einstellen.

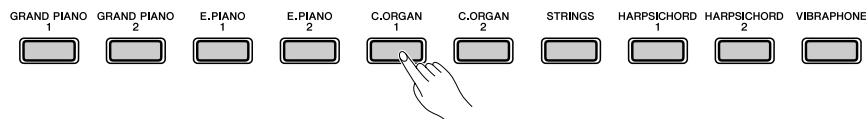

2. Drücken Sie die [REC]-Taste, um die Aufnahmebereitschaft einzuschalten.

Die [REC]-Taste blinkt.

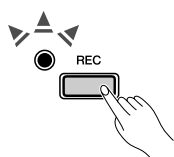

In diesem Schritt können Sie das Metronom einschalten und mit den TEMPO-Tasten [▽]/[△] das Tempo regulieren. (Wertebereich: 32–280)

Die Aufnahmebereitschaft lässt sich vor der Aufnahme deaktivieren, indem Sie die [REC]-Taste erneut drücken.

3. Starten Sie die Aufnahme.

Die Aufnahme beginnt automatisch, sobald Sie eine Note auf der Tastatur spielen oder die [PLAY]-Taste drücken.

Das [REC]-Lämpchen leuchtet während der Aufnahme auf, und das [PLAY]-Lämpchen blinkt im aktuellen Tempo.

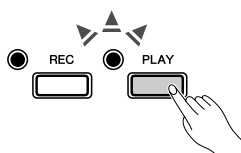

Wenn das Instrument einen Demo- oder Preset-Song abspielt, kann der Aufnahme-Modus nicht aktiviert werden.



Aufnahmekapazität

Das P-85 kann bis zu 65 KB aufnehmen (etwa 11.000 Noten).



Wenn das Metronom bereits bei Aufnahmebeginn eingeschaltet war, können Sie sich mit Ihrem Spieltempo an das Metronom halten, ohne dass das Ticken des Metronoms aufgenommen wird.



Weitere Informationen zur Aufnahme finden Sie auf Seite 24.

4. Drücken Sie die [REC]- oder die [PLAY]-Taste, um die Aufnahme zu stoppen.

Wenn die Aufnahme beendet wurde, blinken das [REC]- und das [PLAY]-Lämpchen, um anzuzeigen, dass die aufgezeichneten Daten jetzt automatisch auf dem Instrument gespeichert werden. Wenn die Daten gespeichert wurden, erlischt das [REC]-Lämpchen, und das [PLAY]-Lämpchen leuchtet.

⚠ VORSICHT

Schalten Sie das Instrument nicht aus, wenn die Lämpchen blinken. Dadurch kann die Speicherung Ihrer aufgezeichneten Song-Daten verhindert werden.

Der User-Song-Rekorder zeichnet die folgenden Daten auf:

Neben den von Ihnen gespielten Noten und Voices werden weitere Daten aufgezeichnet.

- Gespielte Noten
- Voice-Auswahl
- Pedal (Halte-/Leise-/Sostenuto-Pedal)
- Reverb-Intensität
- Voices für Dual-Modus
- Dual Balance (Lautstärkeverhältnis im Dual-Modus)
- Dual Octave Shift (Verschiebung der Dual-Oktave)
- Tempo
- Reverb-Typ (einschließlich OFF)



Die Lämpchen beider Tasten, [REC] und [PLAY], beginnen zu blinken, wenn der Speicher des Rekorders fast voll ist. Sobald der Speicher voll ist, hält die Aufnahme automatisch an. (Alle bis zu diesem Zeitpunkt aufgezeichneten Daten bleiben erhalten.)



Sie können die aufgezeichneten Daten auf einem Computer speichern. Sie können die aufgezeichneten Daten vom Computer zurück in das Instrument laden und dort abspielen (Seite 27).

Wiedergabe des aufgezeichneten Spiels

Drücken Sie die [PLAY]-Taste, um das aufgezeichnete Spiel wiederzugeben. Um die Wiedergabe mitten im Song anzuhalten, drücken Sie erneut die [PLAY]-Taste.

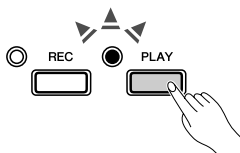

Halten Sie die [METRONOME]-Taste gedrückt und stellen Sie mit den TEMPO-Tasten [▽]/[△] das Wiedergabetempo ein.

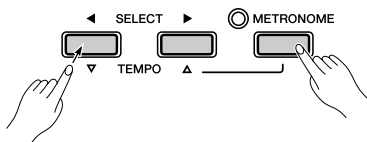

Wenn Sie die [REC]-Taste drücken, um die Aufnahme zu starten, und anschließend die [PLAY]-Taste drücken, werden alle zuvor aufgezeichneten Daten gelöscht.



Eine Neuaufnahme mitten in einem Song ist nicht möglich.

Ändern der Grundeinstellungen (der am Song-Anfang aufgezeichneten Daten)

Die Grundeinstellungen (die am Song-Anfang aufgezeichneten Daten) können nach der Aufnahme bearbeitet werden.

So können Sie beispielsweise die Voice ändern, um eine andere Atmosphäre zu erzeugen, oder das Song-Tempo modifizieren.

Die folgenden Grundeinstellungen können geändert werden:

- Voice-Auswahl
- Voices für Dual-Modus
- Sustain/Soft Pedal Depth (Wirkungstiefe des Halte-/Leisepedals)
- Tempo

1. Drücken Sie die [REC]-Taste, um die Aufnahmebereitschaft zu aktivieren.

Die [REC]-Taste blinkt.

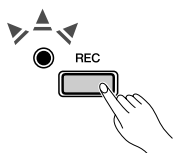

2. Ändern Sie die Einstellungen über die Steuerelemente des Bedienfelds.

Wenn Sie beispielsweise die aufgezeichnete Voice von [E.PIANO 1] in [E.PIANO 2] ändern möchten, drücken Sie die Taste [E.PIANO 2]. Wenn Sie den Anteil des Forte-/Leisepedals ändern möchten, betätigen Sie das Pedal und halten Sie es gedrückt.

Achten Sie darauf, nicht die [PLAY]-Taste zu drücken oder eine Taste auf der Tastatur anzuschlagen, da ansonsten in beiden Fällen eine Aufnahme gestartet wird und alle zuvor in dem ausgewählten Part aufgezeichneten Daten gelöscht werden.

3. Drücken Sie die [REC]-Taste, um den Record-Modus zu beenden.

Achten Sie darauf, nicht die [PLAY]-Taste zu drücken oder eine Taste auf der Tastatur anzuschlagen, da ansonsten in beiden Fällen eine Aufnahme gestartet wird und alle zuvor aufgezeichneten Daten gelöscht werden.

Anschließen von MIDI-Instrumenten

Das P-85 besitzt MIDI-IN/OUT-Buchsen, über die Sie es mit anderen Instrumenten und Geräten – einschließlich Computern – verbinden können und so die verschiedenen Funktionen von MIDI-Anwendungen für Spiel und Aufzeichnung nutzen können.

Anschließen der MIDI-Buchsen [IN] [OUT]

MIDI-Buchsen [IN] [OUT]

An diesen Buchsen können Sie externe MIDI-Geräte über MIDI-Kabel anschließen.

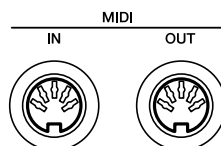

Da es vom MIDI-Gerätetyp abhängt, welche MIDI-Daten übertragen oder empfangen werden können, prüfen Sie im Abschnitt „MIDI-Implementationstabelle“, welche MIDI-Daten und -Befehle Ihre Geräte übertragen oder empfangen können.

Die MIDI-Implementationstabelle ist in der Datenliste enthalten, die Sie auf der Yamaha-Website finden (siehe Seite 7).

Über MIDI

MIDI (Musical Instrument Digital Interface) ist ein Standardformat zur Datenübertragung/zum Datenempfang. Dadurch wird die Übertragung der Spieldaten und Befehle zwischen MIDI-Geräten und Computer ermöglicht. Mit MIDI können Sie ein angeschlossenes MIDI-Gerät vom P-85 aus ansteuern oder das P-85 von einem angeschlossenen MIDI-Gerät oder Computer aus ansteuern.

Möglichkeiten von MIDI

Mit den MIDI-Funktionen können Sie Spieldaten zwischen MIDI-Geräten übertragen.

! VORSICHT

Bevor Sie das Instrument mit anderen elektronischen Geräten verbinden, schalten Sie bitte alle Geräte aus.

● Übertragen von Spieldaten von und zu einem anderen MIDI-Gerät

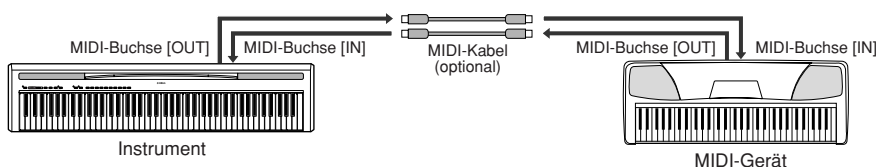

Sie können weder die Voice-Demo-Songs noch die Preset-Songs für Klavier vom P-85 an ein anderes MIDI-Gerät übertragen.

Für MIDI-Verbindungen verwenden Sie ein (zusätzliches) Standard-MIDI-Kabel, das Sie in den meisten Musikgeschäften erhalten.

● Übertragen von MIDI-Daten von und zu einem Computer

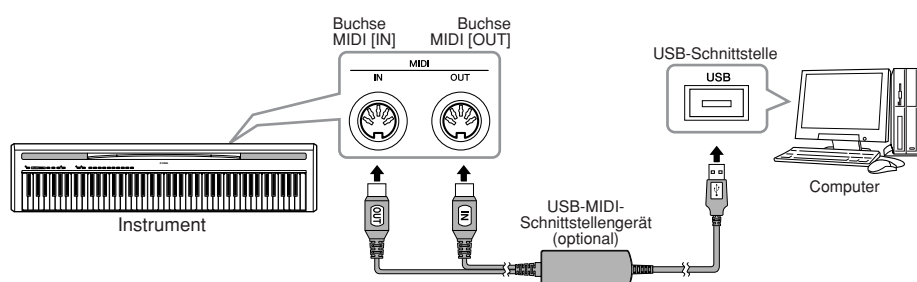

Anschließen eines Computers

Indem Sie einen Computer an die MIDI-Buchsen anschließen, können Sie Daten zwischen dem P-85 und dem Computer über MIDI austauschen.

! VORSICHT

Schalten Sie zunächst sowohl das P-85 als auch den Computer aus, bevor Sie irgendwelche Kabel zwischen den beiden Geräten anschließen. Nachdem Sie alle Anschlüsse vorgenommen haben, schalten Sie zuerst den Computer ein und dann das P-85.

Verbinden des USB-Ports des Computers mit dem P-85 über eine optionale USB-MIDI-Schnittstelle (z. B. Yamaha UX16)

Verwenden Sie ein USB-MIDI-Schnittstellengerät, um den USB-Port Ihres Computers mit den MIDI-Buchsen des P-85 zu verbinden. Sie müssen einen Treiber für die USB-MIDI-Schnittstelle (z. B. die UX16) installieren. Weitere Informationen finden Sie in der Bedienungsanleitung für die USB-MIDI-Schnittstelle.

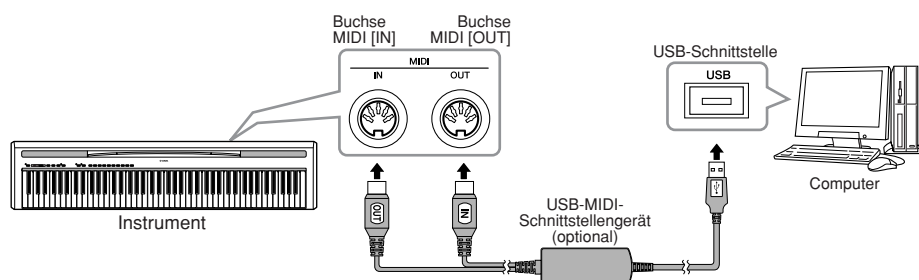

Wenn das P-85 als Klangmodul eingesetzt wird, werden Spieldaten mit Voices, die auf dem P-85 nicht vorhanden sind, nicht korrekt wiedergegeben.



Sie müssen eine Software-Anwendung auf dem Computer installieren, um MIDI-Daten zwischen dem P-85 und einem Computer übertragen zu können.

Übertragen von Daten zwischen Computer und Instrument

Sie können Sicherungsdaten dieses Instruments wie z. B. aufgenommene Songs auf einem Computer speichern, sowie die gespeicherten Daten vom Computer zurück in das Instrument laden.

Um die Sicherungsdaten zu übertragen, müssen Sie zunächst die Software „Musicsoft Downloader“ (freie Software) unter der folgenden URL von der Yamaha-Website herunterladen und auf Ihrem Computer installieren.

<http://music.yamaha.com/download/>

Bitte besuchen Sie die vorstehende URL, um die neuesten Informationen über die Anforderungen an das Computersystem zu erhalten.

Weitere Informationen zum Übertragen von Daten finden Sie unter „Übertragung von Daten zwischen Computer und Instrument (für ungeschützte Daten)“ in der mit Musicsoft Downloader bereitgestellten Hilfedatei.

! VORSICHT

Schalten Sie dieses Instrument während der Datenübertragung nicht aus, und ziehen Sie die Kabel nicht ab. Anderenfalls werden die übertragenen Daten nicht gespeichert. Außerdem kann der Betrieb des Flash-Speichers instabil werden, wodurch beim Ein- oder Ausschalten des Instruments der gesamte Speicherinhalt gelöscht wird.

! VORSICHT

Benennen Sie die Sicherungsdatei nicht am Computer um. Anderenfalls wird sie nicht erkannt, wenn sie an das Instrument gesendet wird.

Einstellungen initialisieren

Schalten Sie das Instrument aus. Schalten Sie das Instrument dann mit der Taste [POWER] wieder ein, während Sie die Taste C7 (die Taste ganz rechts auf der Tastatur) gedrückt halten. Wenn Sie die Einstellungen initialisieren, werden sämtliche Daten, ausgenommen die von einem Computer geladenen Aufnahmedaten, initialisiert und auf die Werkseinstellungen zurückgesetzt.

! VORSICHT

Schalten Sie dieses Instrument nicht aus, während es die Daten in seinem internen Speicher initialisiert (d. h. während die Lämpchen der Tasten [REC] und [PLAY] blinken).



Sicherungsdaten

Folgende Daten werden im Flash-Speicher dieses Instrument gespeichert. Diese Daten bleiben erhalten, wenn Sie das Instrument ausschalten.

- Metronomlautstärke
- Metronomtempo
- Anschlagempfindlichkeit
- Tuning (Stimmung)
- Aufgenommene Spieldaten



Die Datei mit den Sicherungsdaten erhält automatisch den Namen „NPP88.BUP“.



Beachten Sie, dass während der Verwendung von Musicsoft Downloader die Lämpchen der Tasten [REC] und [PLAY] leuchten.



Schließen Sie das Fenster von Musicsoft Downloader und beenden Sie die Anwendung, bevor Sie dieses Instrument verwenden.



Falls dieses Instrument eine Betriebsstörung oder Fehlfunktion hat, schalten Sie das Instrument aus, und führen Sie dann das Initialisierungsverfahren durch.

MIDI-Funktionen

Sie können detaillierte MIDI-Einstellungen vornehmen.

Auswahl des MIDI-Sende-/Empfangskanals

Bei jeder Einrichtung eines MIDI-Systems müssen die MIDI-Kanäle der Sende- und Empfangsgeräte angepasst werden, damit die Daten richtig übertragen werden.

Mit diesem Parameter können Sie den Kanal einstellen, über den das P-85 MIDI-Daten sendet oder empfängt.

Sendekanal einstellen

Halten Sie die Tasten [DEMO/SONG] und [METRONOME] gedrückt und schlagen Sie eine der Tasten C1–E2 an.

Empfangskanal einstellen

Halten Sie die Tasten [DEMO/SONG] und [METRONOME] gedrückt und schlagen Sie eine der Tasten C4–F5 an.

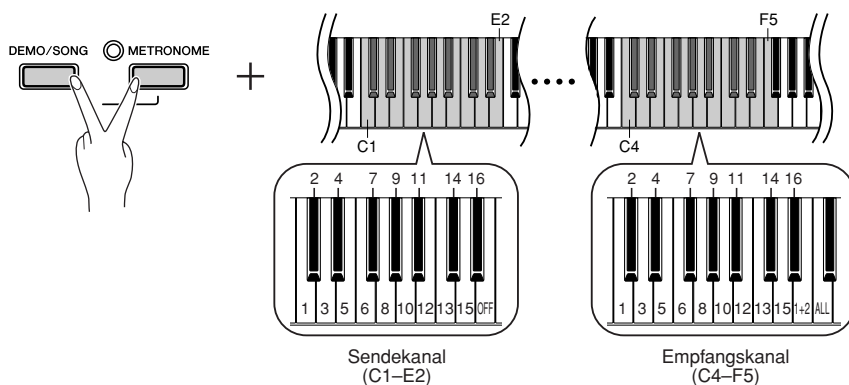

Im Dual-Modus werden die Daten von Voice 1 auf dem Kanal dieser Voice gesendet; die Daten von Voice 2 werden auf der nächsthöheren Kanalnummer gesendet. In diesem Fall werden keine Daten übertragen, wenn der Übertragungskanal ausgeschaltet ist (OFF).

ALL:

„Multi-Timbre“-Empfang (Empfang mehrerer Kanäle). Dies ermöglicht den gleichzeitigen Empfang verschiedener Parts auf allen 16 MIDI-Kanälen – so kann das P-85 von einem Computer oder Sequenzer empfangene Songdaten mit mehreren Kanälen wiedergeben.

1+2:

„1+2“-Empfang. Dies ermöglicht den gleichzeitigen Empfang nur auf den Kanälen 1 und 2 – so kann das P-85 von einem Computer oder Sequenzer empfangene Song-Daten der Kanäle 1 und 2 wiedergeben.

Programmwechsel und andere empfangene Kanalmeldungen haben keine Auswirkungen auf die Bedienfeld-Einstellungen des P-85 oder auf die Noten, die Sie auf der Tastatur spielen.

Daten der Demo-Songs und der Preset-Songs für Klavier können nicht über MIDI übertragen werden.

Local Control ON/OFF (Lokalsteuerung ein/aus)

„Lokale Steuerung“ bedeutet, dass normalerweise die Tastatur des P-85 dessen integrierten Klangerzeugung ansteuert, so dass die internen Voices direkt von der Tastatur aus gespielt werden können. Diese Situation wird als „Local Control On“ bezeichnet, da der Klangerzeuger lokal von seiner eigenen Tastatur gesteuert wird.

Die Lokalsteuerung kann jedoch ausgeschaltet werden (Local OFF), so dass die Tastatur des P-85 die internen Voices nicht spielt, die entsprechenden MIDI-Informationen jedoch an die Buchse MIDI OUT überträgt, wenn Tasten angeschlagen werden. Gleichzeitig reagiert der interne Klangerzeuger auf MIDI-Informationen, die über die Buchse MIDI IN empfangen werden.

Halten Sie die Tasten [DEMO/SONG] und [METRONOME] gedrückt und schlagen Sie die Taste C6 an. Durch mehrfaches Anschlagen der Taste C6 schalten Sie zwischen Local Control On und Off um.

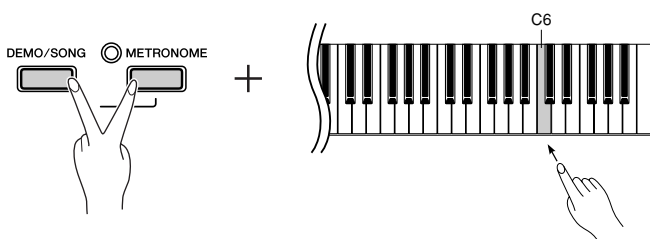

Standardeinstellung: ON (Ein)

Program Change ON/OFF (Programmwechsel ein/aus)

Normalerweise reagiert das P-85 auf MIDI-Programmwechsel, die es von einer externen Tastatur oder einem anderen MIDI-Gerät empfängt. Dadurch wird die Voice mit der entsprechenden Nummer auf dem entsprechenden Kanal ausgewählt (die Tastatur-Voice ändert sich nicht). Das P-85 sendet normalerweise auch immer einen MIDI-Programmwechsel, wenn eine seiner Voices ausgewählt wird. Dadurch wird die Voice oder das Programm mit der entsprechenden Nummer auf dem externen MIDI-Gerät ausgewählt, falls das Gerät so eingerichtet ist, dass es MIDI-Programmwechsel empfängt und darauf reagiert. Durch diese Funktion ist es möglich, den Empfang und die Übertragung von Programmwechseln zu unterbinden, so dass am P-85 Voices ausgewählt werden können, ohne dass sich dies auf das externe MIDI-Gerät auswirkt.

Halten Sie die Tasten [DEMO/SONG] und [METRONOME] gedrückt und schlagen Sie die Taste C#6 an. Durch mehrmaliges Anschlagen der Taste C#6 schalten Sie zwischen Program Change On und Off um.

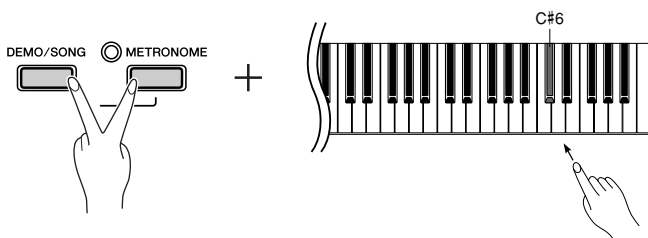

Standardeinstellung: ON (Ein)

PROGRAM CHANGE

Datenformat: [CnH] -> [ppH]

CnH = Programmereignis (n = Kanalnummer)

ppH = Programmwechselnummer

Voice-Name	MSB	LSB	P.C.#
Grand Piano 1	0	122	1
Grand Piano 2	0	112	1
E.Piano 1	0	122	6
E.Piano 2	0	122	5
C.Organ 1	0	123	20
C.Organ 2	0	122	20
Strings	0	122	49
Harpsichord 1	0	122	7
Harpsichord 2	0	123	7
Vibraphone	0	122	12

P.C.# = Program-Change-Nummer

- Wenn der Empfang von Programmwechseln ausgeschaltet ist (OFF), werden keine Program-Change-Daten gesendet oder empfangen.
- Wenn Sie einen Programmwechsel als Nummer des Wertebereichs von 0-127 angeben möchten, geben Sie eine um 1 niedrigere Zahl als die vorstehend aufgelistete Programmwechselnummer ein. Um zum Beispiel die Programmwechselnummer 1 festzulegen, müssten Sie den Wert 0 angeben.

Control Change ON/OFF (Controller-Meldungen ein/aus)

Normalerweise reagiert das P-85 auf MIDI-Controller-Daten, die es von einem externen MIDI-Gerät oder einer externen Tastatur empfängt. Dadurch wirken sich die vom steuernden Gerät empfangenen Pedal- und sonstigen Controller-Einstellungen auf die Voice auf dem entsprechenden Kanal aus (die Tastatur-Voice ändert sich nicht). Außerdem überträgt das P-85 MIDI-Controller-Informationen, wenn das Pedal oder der sonstige Controller betätigt wird.

Durch diese Funktion ist es möglich, den Empfang und die Übertragung von Controller-Daten zu unterbinden, so dass beispielsweise das Pedal und die sonstigen Controller des P-85 betätigt werden können, ohne sich auf ein externes MIDI-Gerät auszuwirken.

Halten Sie die Tasten **[DEMO/SONG]** und **[METRONOME]** gedrückt und schlagen Sie die Taste D6 an. Durch mehrmaliges Anschlagen der Taste D6 schalten Sie zwischen Control Change On und Off um.

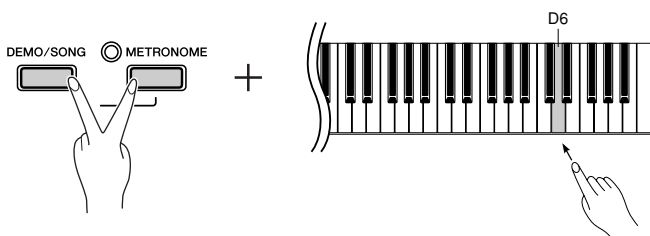

Informationen zu Controller-Daten, die mit dem P-85 verwendet werden können, finden Sie im Abschnitt „MIDI-Datenformat“ der Datenliste, die auf der Yamaha-Website erhältlich ist (siehe Seite 7).

Standardeinstellung: ON (Ein)

Fehlerbehebung

Problem	Mögliche Ursache und Lösung
Das P-85 lässt sich nicht einschalten.	Das P-85 wurde nicht richtig angeschlossen. Schließen Sie den weiblichen Stecker an der Netzeingangsbuchse des P-85 an und stecken Sie den männlichen Stecker in eine ordnungsgemäß installierte Netzsteckdose (Seite 11).
Aus dem Lautsprecher bzw. Kopfhörer sind Geräusche zu hören.	Rauschen oder Geräusche werden möglicherweise durch Störungen von einem in der Nähe des P-85 betriebenen Mobiltelefon verursacht. Schalten Sie das Mobiltelefon aus oder nutzen Sie es in einem größeren Abstand zum P-85.
Die Grundlautstärke ist gering, oder es ist kein Ton zu hören.	Die Gesamtlautstärke (Master Volume) wurde zu leise eingestellt; stellen Sie diese mit dem Regler [MASTER VOLUME] auf einen geeigneten Pegel ein (Seite 11).
	Stellen Sie sicher, dass kein Kopfhörer an einer der Kopfhörerbuchsen angeschlossen ist (Seite 13).
	Vergewissern Sie sich, dass Local Control (Seite 28) eingeschaltet ist („ON“).
Das Pedal zeigt keine Wirkung.	Das Pedalkabel/der Pedalstecker wurde möglicherweise nicht richtig angeschlossen. Vergewissern Sie sich, dass der Pedalstecker richtig an die Buchse SUSTAIN / PEDAL UNIT angeschlossen wurde (Seite 12).

Optionales Zubehör

Fußpedal (FC3/FC4)

Tastatur-Stativ (L-85/L-140S)

Pedaleinheit (LP-5)

USB-MIDI-Schnittstelle (UX16)

Kopfhörer (HPE-150/HPE-30)

Index

A

Anschlagempfindlichkeit	22
Anschließen eines Computers	27
Aufnahme	23
Auswahl des MIDI-Sende-/Empfangskanals	28

B

Bedienelemente und Anschlüsse	10
-------------------------------------	----

C

Control Change ON/OFF (Controller-Meldungen ein/aus)	30
---	----

D

DC IN 12V	11
[DEMO/SONG]-Taste	14, 15
Demo-Songs	14
Dual-Modus	19

F

Fehlerbehebung	31
----------------------	----

H

Hz (Hertz)	21
------------------	----

K

Kombinieren von Voices (Dual-Modus)	19
---	----

L

Lautstärke	11
Local Control ON/OFF (Lokalsteuerung ein/aus)	28

M

[MASTER VOLUME]-Schieberegler	11
Metronom	16
MIDI [IN] [OUT]	26
MIDI-Buchsen	26
Microsoft Downloader	27

N

Notenablage	13
-------------------	----

O

Optionales Zubehör	31
--------------------------	----

P

[PEDAL UNIT]-Buchse	12
[PHONES]-Buchse	13
[PLAY]-Taste	24
Preset-Songs → Preset-Songs für Klavier	15, 34
Preset-Songs für Klavier	15, 34
Program Change ON/OFF (Programmwechsel ein/aus)	29

R

[REC]-Taste	23
Reverb (Hall)	20

S

SELECT-Tasten [◀] [▶]	14, 15
Sicherungsdaten	27
Song	15
Standardeinstellung	21
[STANDBY/ON]-Schalter	11
Starten/Stoppen der Wiedergabe	15
Demo-Songs	14
Preset-Songs für Klavier	15
Stimmen → Feinstimmen der Tonhöhe	21
[SUSTAIN]-Buchse	12

T

Technische Daten	35
TEMPO-Tasten [▽] [△]	14, 15
Transposition	21

V

Voice	18
VORSICHTSMASSNAHMEN	4

Preset Song List / Liste der voreingestellten Songs / Liste des morceaux prédéfinis / Lista de canciones preseleccionadas

No.	Title	Composer
1	Invention No. 1	J.S.Bach
2	Invention No. 8	J.S.Bach
3	Gavotte	J.S.Bach
4	Prelude (Wohltemperierte Klavier I No.1)	J.S.Bach
5	Menuett G dur BWV.Anh.114	J.S.Bach
6	Le Coucou	L-C.Daquin
7	Piano Sonate No.15 K.545 1st mov.	W.A.Mozart
8	Turkish March	W.A.Mozart
9	Menuett G dur	W.A.Mozart
10	Little Serenade	J.Haydn
11	Perpetuum mobile	C.M.v.Weber
12	Ecossaise	L.v.Beethoven
13	Für Elise	L.v.Beethoven
14	Marcia alla Turca	L.v.Beethoven
15	Piano Sonate op.13 "Pathétique" 2nd mov.	L.v.Beethoven
16	Piano Sonate op.27-2 "Mondschein" 1st mov.	L.v.Beethoven
17	Piano Sonate op.49-2 1st mov.	L.v.Beethoven
18	Impromptu op.90-2	F.P.Schubert
19	Moments Musicaux op.94-3	F.P.Schubert
20	Frühlingslied op.62-2	J.L.F.Mendelssohn
21	Jägerlied op.19b-3	J.L.F.Mendelssohn
22	Fantaisie-Impromptu	F.F.Chopin
23	Prelude op.28-15 "Raindrop"	F.F.Chopin
24	Etude op.10-5 "Black keys"	F.F.Chopin
25	Etude op.10-3 "Chanson de l'adieu"	F.F.Chopin
26	Etude op.10-12 "Revolutionary"	F.F.Chopin
27	Valse op.64-1 "Petit chien"	F.F.Chopin
28	Valse op.64-2	F.F.Chopin
29	Valse op.69-1 "L'adieu"	F.F.Chopin
30	Nocturne op.9-2	F.F.Chopin
31	Träumerei	R.Schumann
32	Fröhlicher Landmann	R.Schumann
33	La prière d'une Vierge	T.Badarzewska
34	Dolly's Dreaming and Awakening	T.Oesten
35	Arabesque	J.F.Burgmüller
36	Pastorale	J.F.Burgmüller
37	La chevaleresque	J.F.Burgmüller
38	Liebesträume Nr.3	F.Liszt
39	Blumenlied	G.Lange
40	Barcarolle	P.I.Tchaikovsky
41	Melody in F	A.Rubinstein
42	Humoresque	A.Dvořák
43	Tango (España)	I.Albéniz
44	The Entertainer	S.Joplin
45	Maple Leaf Rag	S.Joplin
46	La Fille aux Cheveux de Lin	C.A.Debussy
47	Arabesque 1	C.A.Debussy
48	Clair de lune	C.A.Debussy
49	Rêverie	C.A.Debussy
50	Golliwog's Cakewalk	C.A.Debussy

Specifications / Technische Daten / Caractéristiques techniques / Especificaciones

Keyboard	88 keys (A-1–C7)
Sound Source	AWM Stereo Sampling
Polyphony (Max.)	64
Voice Selection	10
Effect	Reverb
Volume	Master Volume
Controls	Dual, Metronome, Transpose, Tuning, Touch (Hard/Medium/Soft/Fixed)
Pedal	SUSTAIN PEDAL*
Demo Songs	10 Voice Demo Songs, 50 Piano Preset Songs
Recording/Playback	one song: 65 KB (approx. 11,000 notes)
MIDI	Local On/Off, Transmit/Receive channel, Program change On/Off, Control change On/Off
Jacks/Connectors	MIDI (IN/OUT), PHONES, DC IN 12V, SUSTAIN, PEDAL UNIT
Main Amplifiers	6 W + 6 W
Speakers	(12 cm × 6 cm) × 2
Dimensions (W × D × H)	1,326mm × 295mm × 151.5mm [52-3/16" × 11-5/8" × 5-15/16"]
Weight	11.6 kg (25 lbs., 9 oz.)
Power Supply	Adaptor: PA-5D, PA-150, or an equivalent recommended by Yamaha
Power Consumption	20 W
Accessories	Owner's Manual, Quick Operation Guide, AC Power Adaptor, Pedal (FC5), Music Rest

- When an optional FC3 Foot Pedal or an optional LP-5 Pedal Unit is connected, the half pedal effect can be used.
- Wenn ein optionales Fußpedal FC3 oder eine optionale Pedaleinheit LP-5 angeschlossen wird, kann der Halbpedal-Effekt verwendet werden.
- Lorsqu'une pédale au pied FC3 ou une unité de pédales LP-5 fournies en option sont connectées, il est possible d'utiliser l'effet de pédale à mi-course.
- Si se conecta un pedal FC3 o una unidad de pedal LP-5 opcionales, se puede utilizar el efecto de medio pedal.
- Specifications and descriptions in this owner's manual are for information purposes only. Yamaha Corp. reserves the right to change or modify products or specifications at any time without prior notice. Since specifications, equipment or options may not be the same in every locale, please check with your Yamaha dealer.
- Die technischen Daten und Beschreibungen in dieser Bedienungsanleitung dienen nur der Information. Yamaha Corp. behält sich das Recht vor, Produkte oder deren technische Daten jederzeit ohne vorherige Ankündigung zu verändern oder zu modifizieren. Da die technischen Daten, das Gerät selbst oder Sonderzubehör nicht in jedem Land gleich sind, setzen Sie sich im Zweifel bitte mit Ihrem Yamaha-Händler in Verbindung.
- Les caractéristiques techniques et les descriptions du mode d'emploi ne sont données que pour information. Yamaha Corp. se réserve le droit de changer ou modifier les produits et leurs caractéristiques techniques à tout moment sans aucun avis. Du fait que les caractéristiques techniques, les équipements et les options peuvent différer d'un pays à l'autre, adressez-vous au distributeur Yamaha le plus proche.
- Las especificaciones y descripciones de este manual del propietario tienen sólo el propósito de servir como información. Yamaha Corp. se reserva el derecho a efectuar cambios o modificaciones en los productos o especificaciones en cualquier momento sin previo aviso. Puesto que las especificaciones, equipos u opciones pueden no ser las mismas en todos los mercados, solicite información a su distribuidor Yamaha.

For details of products, please contact your nearest Yamaha representative or the authorized distributor listed below.

Pour plus de détails sur les produits, veuillez-vous adresser à Yamaha ou au distributeur le plus proche de vous figurant dans la liste suivante.

Die Einzelheiten zu Produkten sind bei Ihrer unten aufgeführten Niederlassung und bei Yamaha Vertragshändlern in den jeweiligen Bestimmungsländern erhältlich.

Para detalles sobre productos, contacte su tienda Yamaha más cercana o el distribuidor autorizado que se lista debajo.

NORTH AMERICA

CANADA

Yamaha Canada Music Ltd.
135 Milner Avenue, Scarborough, Ontario,
M1S 3R1, Canada
Tel: 416-298-1311

U.S.A.

Yamaha Corporation of America
6600 Orangethorpe Ave., Buena Park, Calif. 90620,
U.S.A.
Tel: 714-522-9011

CENTRAL & SOUTH AMERICA

MEXICO

Yamaha de México S.A. de C.V.
Calz. Javier Rojo Gómez #1149,
Col. Guadalupe del Moral
C.P. 09300, México, D.F., México
Tel: 55-5804-0600

BRAZIL

Yamaha Musical do Brasil Ltda.
Rua Joaquim Floriano, 913 - 4º andar, Itaim Bibi,
CEP 04534-013 Sao Paulo, SP. BRAZIL
Tel: 011-3704-1377

ARGENTINA

Yamaha Music Latin America, S.A.
Sucursal de Argentina
Viamonte 1145 Piso2-B 1053,
Buenos Aires, Argentina
Tel: 1-4371-7021

PANAMA AND OTHER LATIN AMERICAN COUNTRIES/ CARIBBEAN COUNTRIES

Yamaha Music Latin America, S.A.
Torre Banco General, Piso 7, Urbanización Marbella,
Calle 47 y Aquilino de la Guardia,
Ciudad de Panamá, Panamá
Tel: +507-269-5311

EUROPE

THE UNITED KINGDOM

Yamaha Music U.K. Ltd.
Sherbourne Drive, Tilbrook, Milton Keynes,
MK7 8BL, England
Tel: 01908-366700

IRELAND

Danfay Ltd.
61D, Sallynoggin Road, Dun Laoghaire, Co. Dublin
Tel: 01-2859177

GERMANY

Yamaha Music Central Europe GmbH
Siemensstraße 22-34, 25462 Rellingen, Germany
Tel: 04101-3030

SWITZERLAND/LIECHTENSTEIN

Yamaha Music Central Europe GmbH,
Branch Switzerland
Seefeldstrasse 94, 8008 Zürich, Switzerland
Tel: 01-383 3990

AUSTRIA

Yamaha Music Central Europe GmbH,
Branch Austria
Schleiergasse 20, A-1100 Wien, Austria
Tel: 01-60203900

CZECH REPUBLIC/SLOVAKIA/ HUNGARY/SLOVENIA

Yamaha Music Central Europe GmbH,
Branch Austria, CEE Department
Schleiergasse 20, A-1100 Wien, Austria
Tel: 01-602039025

POLAND

Yamaha Music Central Europe GmbH
Sp.z o.o. Oddział w Polsce
ul. 17 Stycznia 56, PL-02-146 Warszawa, Poland
Tel: 022-868-07-57

THE NETHERLANDS/ BELGIUM/LUXEMBOURG

Yamaha Music Central Europe GmbH,
Branch Benelux
Clarissenhof 5-b, 4133 AB Vianen, The Netherlands
Tel: 0347-358 040

FRANCE

Yamaha Musique France
BP 70-77312 Marne-la-Vallée Cedex 2, France
Tel: 01-64-61-4000

ITALY

Yamaha Musica Italia S.P.A.
Viale Italia 88, 20020 Lainate (Milano), Italy
Tel: 02-935-771

SPAIN/PORTUGAL

Yamaha Música Ibérica, S.A.
Ctra. de la Coruna km. 17, 200, 28230
Las Rozas (Madrid), Spain
Tel: 91-639-8888

GREECE

Philippos Nakas S.A. The Music House
147 Skiathou Street, 112-55 Athens, Greece
Tel: 01-228 2160

SWEDEN

Yamaha Scandinavia AB
J. A. Wettergrens Gata 1, Box 30053
S-400 43 Göteborg, Sweden
Tel: 031 89 34 00

DENMARK

YS Copenhagen Liaison Office
Generatorvej 6A, DK-2730 Herlev, Denmark
Tel: 44 92 49 00

FINLAND

F-Musiikki Oy
Kluuvikatu 6, P.O. Box 260,
SF-00101 Helsinki, Finland
Tel: 09 618511

NORWAY

Norsk filial av Yamaha Scandinavia AB
Grini Næringspark 1, N-1345 Østerås, Norway
Tel: 67 16 77 70

ICELAND

Skifan HF
Skeifan 17 P.O. Box 8120, IS-128 Reykjavik, Ice-
land
Tel: 525 5000

RUSSIA

Yamaha Music (Russia)
Office 4015, entrance 2, 21/5 Kuznetskii
Most street, Moscow, 107996, Russia
Tel: 495 626 0660

OTHER EUROPEAN COUNTRIES

Yamaha Music Central Europe GmbH
Siemensstraße 22-34, 25462 Rellingen, Germany
Tel: +49-4101-3030

AFRICA

Yamaha Corporation,
Asia-Pacific Music Marketing Group
Nakazawa-cho 10-1, Naka-ku, Hamamatsu,
Japan 430-8650
Tel: +81-53-460-2312

MIDDLE EAST

TURKEY/CYPRUS

Yamaha Music Central Europe GmbH
Siemensstraße 22-34, 25462 Rellingen, Germany
Tel: 04101-3030

OTHER COUNTRIES

Yamaha Music Gulf FZE
LOB 16-513, P.O.Box 17328, Jubel Ali,
Dubai, United Arab Emirates
Tel: +971-4-881-5868

ASIA

THE PEOPLE'S REPUBLIC OF CHINA

Yamaha Music & Electronics (China) Co.,Ltd.
25/F., United Plaza, 1468 Nanjing Road (West),
Jingan, Shanghai, China
Tel: 021-6247-2211

HONG KONG

Tom Lee Music Co., Ltd.
11/F., Silvercord Tower 1, 30 Canton Road,
Tsimshatsui, Kowloon, Hong Kong
Tel: 2737-7688

INDONESIA

PT. Yamaha Music Indonesia (Distributor)
PT. Nusantik
Gedung Yamaha Music Center, Jalan Jend. Gatot
Subroto Kav. 4, Jakarta 12930, Indonesia
Tel: 21-520-2577

KOREA

Yamaha Music Korea Ltd.
8F, 9F, Dongsung Bldg. 158-9 Samsung-Dong,
Kangnam-Gu, Seoul, Korea
Tel: 080-004-0022

MALAYSIA

Yamaha Music Malaysia, Sdn., Bhd.
Lot 8, Jalan Perbandaran, 47301 Kelana Jaya,
Petaling Jaya, Selangor, Malaysia
Tel: 3-78030900

PHILIPPINES

Yupangco Music Corporation
339 Gil J. Puyat Avenue, P.O. Box 885 MCPO,
Makati, Metro Manila, Philippines
Tel: 819-7551

SINGAPORE

Yamaha Music Asia Pte., Ltd.
#03-11 A-Z Building
140 Paya Lebar Road, Singapore 409015
Tel: 747-4374

TAIWAN

Yamaha KHS Music Co., Ltd.
3F, #6, Sec.2, Nan Jing E. Rd. Taipei.
Taiwan 104, R.O.C.
Tel: 02-2511-8688

THAILAND

Siam Music Yamaha Co., Ltd.
891/1 Siam Motors Building, 15-16 floor
Rama 1 road, Wangmai, Pathumwan
Bangkok 10330, Thailand
Tel: 02-215-2626

OTHER ASIAN COUNTRIES

Yamaha Corporation,
Asia-Pacific Music Marketing Group
Nakazawa-cho 10-1, Naka-ku, Hamamatsu,
Japan 430-8650
Tel: +81-53-460-2317

OCEANIA

AUSTRALIA

Yamaha Music Australia Pty. Ltd.
Level 1, 99 Queensbridge Street, Southbank,
Victoria 3006, Australia
Tel: 3-9693-5111

NEW ZEALAND

Music Houses of N.Z. Ltd.
146/148 Captain Springs Road, Te Papapa,
Auckland, New Zealand
Tel: 9-634-0099

COUNTRIES AND TRUST TERRITORIES IN PACIFIC OCEAN

Yamaha Corporation,
Asia-Pacific Music Marketing Group
Nakazawa-cho 10-1, Naka-ku, Hamamatsu,
Japan 430-8650
Tel: +81-53-460-2312



Yamaha Home Keyboards Home Page (English Only)
<http://music.yamaha.com/homekeyboard>
Yamaha Manual Library
<http://www.yamaha.co.jp/manual/>

U.R.G., Pro Audio & Digital Musical Instrument Division, Yamaha Corporation
© 2007 Yamaha Corporation

WK66530 | 712POXXXX.X-XXB0
Printed in China